

BIZONÍ VÍTR

KE KRÁSE CESTOU TĚLA • K PRAVDĚ CESTOU MYSLI • K SÍLE CESTOU DUCHA • K LÁSCE CESTOU SLUŽBY

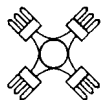

“THE BUFFALO WIND“ • VYDÁVÁ LIGA LESNÍ MOUDROSTI “THE WOODCRAFT LEAGUE“

3'00

COPAK HEZKÉHO NAJDETE V TOMTO ČÍSLE?

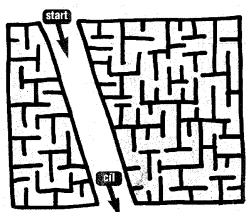

Co se mi nelíbí	str. 3
Z naší Totemové desky	str. 4
Nosí šerpu pot	str. 7
Móda	str. 8
Hod nožem a sekerou	str. 10
Finské sauny	str. 11
Stránky přírody	str. 12
Hau kóla	str. 14
Jak vyrobiť draka	str. 16
Přírodní národ	str. 18
Každý tam nemusí	str. 20
Woodcraft ve světě	str. 22
Vzdej místu úctu	str. 23
Stránka poezie	str. 24
Recenze	str. 25
Pro chytré hlavičky	str. 26

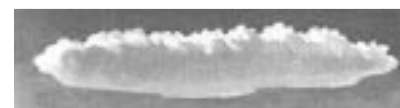

stratocumulus

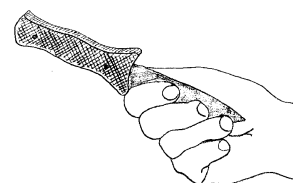

BIZONÍ VÍTR, časopis vydávaný Ligou lesní moudrosti. Určeno pro vnitřní potřebu. Šéfredaktor Josef Porsch – Ablákela. Redaktoři: Aleš Sedláček – Tokaheya, Miloslav Polášek – Poly, Jakub Vávra – Čanešiča, Pavel Spálený – Yučikala. Autoři jsou vždy uvedeni kurzívou pod svým článkem. Grafická spolupráce Vladimír Veselý – Hája. Distribuce: kmen Mawadani. O korektury se stará: Katka Benešová – Wičanhipi, Iva Vilhumová – Hota a Klára Bujoková.

Adresa redakce: Liga lesní moudrosti – Bizoní Vítr, Senovážné nám. 24, 116 47 Praha 1, e-mail: bizoni.vitr@post.cz.

Přetiskování obsahu povoleno pouze s písemným souhlasem redakce nebo autora a s udáním pramene. Příspěvky redakce vrací jen na vyžádání autora. Názory autorů článků nemusí souhlasit s názory redakce.

Podávání novinových zásilek povoleno Českou poštou, s.p., Odštěpným závodem Praha, č.j. nov 5267/95 ze dne 4.7.1995. Reg. číslo 545, ISSN 1210-5252. Ročník 10. Číslo 3. Náklad 500 ks.

Cena pro členy LLM v příspěvcích, v obchodech 27,50 Kč, pro předplatitele 20 Kč.

Obrázek na titulní stránce: foto Karol Plicka.

Sněm Ligy lesní moudrosti Sklené nad Oslavou 27. - 28.6. 2000



Nejen pro nás, Přerováky, to byla dlouhá cesta. Už jenom jízda sem byla zajímavá. Dvě jsme jely autem a zbytek autem s Oranem. Jelikož si Oran trochu zajel, čekaly jsme ve Skleném na nádraží asi tři hodiny, neboť jsme ne-



Rozdělat oheň

Je slunečná květnová sobota a na Malém Waldenu ve Skleném nad Oslavou začíná 10. výroční Sněm LLM.

Na malém paloučku za rybníkem byl zahájen obřadem zapálení ohně. Po předání ligové vlajky a ligového vaku na dýmku, mohl vystoupit každý s příspěvkem do programu. A tak byla také Spotem vyhlášena soutěž v rozdělování ohně třením dřev na čas.

Hned po skončení zahájení se přihlásili bojovníci (12) shromáždili na louce u březového hájku nad studánkou, kde si dovolna připravovali svoje soupravy. Wikki se ujal zápisu přihlášených a upřesnil pravidla soutěže. Po přípravách odstartoval celou soutěž.

Všichni nasadili vysoké tempo a během několika okamžiků se u některých bojovníků začal objevovat proužek dýmu z pod destičky. Museli značně

znaly cestu. A tak jsme zatím využili tamní kolotoče a houpačky.

Konečně jsme dorazili na tábořiště. Udělalo na mně veliký dojem, když jsem spatřila 18 týpek na jedné louce. Měla jsem z toho krásný pocit, protože tolik typí pohromadě jsem ještě neviděla (leda na obrázku). V sobotu nás čekal bohatý program a s ním spousta legrace. Shlédlí jsme módní přehlídku indiánského a prérijního oblečení, poslechli jsme si zajímavou přednášku o životě Indiánů a zahráli si turnaj v ringu a ženském lakrose a mnoho dalších programů.

Všechny nás ale překvapilo, když se mezi námi objevila cimbálka. Byla to příjemná změna. Všichni začali tančovat, ať byli v krojích nebo indiánských šatech. Večer jsme se všichni sešli a jako tradičně se zapaloval sněmovní oheň. Během večerního programu sice trochu přšelo, ale myslím si, že tato akce byla velkým přínosem pro všechny. Každý určitě našel spoustu nových přátel a dozvěděl se spoustu nových věcí o životě Indiánů.

Aneta Slámová - Cvrček, Tašunkeota

zabrat, protože na loňském ligovém sněmu byl nejlepší čas 1'06". Kolem přihlížející sestry a bratři povzbuzovali své kmenové kamarády, aby dosáhli co nejlepšího času a dobře je tak reprezentovali. Tempo se zvyšovalo a v pažích ubývalo sil. Wikki hlásil průběžně čas a při 45s se ozvalo poprvé „Hořííí!“ Plamínek ohně držel v ruce Jamm z kmene Wallowa. Další bojovníci už také rozfoukávali svoje nachystané hromádky. Postupně se začali ozývat, že jim připravená hromádka také zaplála. Všechny časy se evidovaly. Sedm nejlepších časů se každý rok bude zapisovat do zveřejňovaných tabulek.

Jamm suverénně obhájil loňské prvenství a opět zvedl laťku. Willy předal cenu. Popřál všem, aby se opět v příštím roce zúčastnili a poděkoval za zpestření dopoledního programu.

Vladimír Levinský – Wikky, Wallowa



Vlajka Ligy lesní moudrosti

Morava darovala Lize lesní moudrosti vlajku! V rámci 10. výročního sněmu po znovuoobnovení Ligy lesní moudrosti se mezi jinými dary objevila i nová ligová vlajka s hrdým symbolem lesní moudrosti, která byla Lize odevdána jako moravský příspěvek k výročí. Bude od nyní nahrazovat vlajku starou a bude uložena u náčelníka LLM. Děkujeme tímto tvůrkyním Zlatě a Kamile z kmene Wallowa Brno. Necht' je ještě mnoho sněmů, nad kterými bude tato vlajka vlát!

Honza Křístek - Apač, Wallowa

Sněm darů, ale i přijímání

Sešli jsme se už v pátek na poledne, abychom navezli tyče. Přijel i pan Salzmann, znalec Arapahů (nejen těch z Ligy) a seznámili jsme se s jedním členem Ligy, který dělal po mnoho let cirkusáka – Starým Vlkem. Byla to sranda, sedět na valníku s tyčema v pracovní den, kdy lidi sedí u počítačů, na valníku, který táhne traktor, v jehož kabině sedí renomovaný profesor antropologie, bývalý cirkusák s ukousnutým prstem a věřící křesťan Bobr v živé diskuzi o geomorfologických zvláštlostech zdejší krajiny.

Jako vždy se dělo moc věcí. Přednáška pana Salzmana o Arapazích. Initi, Norkova lukostřelba. Atd. Wallovické ženy darovaly Lize překrásnou vlajku. Pak spolek Čanku Wašte předal Lize vak na dýmku. Všechna čest! Moraváci přivlekli celou cimbálovku, a tak se v krojích tančilo za popíjení vínečka. Na vlastním sněmu se předávalo kopí. A pak jsme tancovali orlí tanec jako poděkování orlům za peří i výrobcům za námahu a také jako zábavu pro lidi na sněmu. Byl to fantastický zážitek. Jednu chvíli jsme s Yučim přestali vnímat lidi okolo a nějak to tancovalo za nás. Mladý orel se učil od staršího lítat. Pak kmény házely do sněmovní hranice nejrůznější polena – symboly jich samých na uctění 10 let Ligy. Dobrý. Objeví se tu i staré známé tváře: Keny Otter, Tapi, Wabi... Česká televize natočila ze sněmu asi dvacetiminutový dokument. Stojí za to ho vidět... Sněm byl výtečný...

Josef Porsch - Ablákela

V Knize Lesní moudrosti uvádí E.T. Seton svůj světový rekord 0'31". Odolá Vašemu náporu ?

1.	0'45"	Jamm	Wallowa
2.	1'06"	Bobřík	Otyókwa
3.	1'32"	Soaewaah	Otyókwa
4.	1'52"	Tokaheya	Walden
5.	2'10"	Kominík	Kruh
6.	2'41"	Divous	Jestřábi
7.	4'56"	Ablákela	Walden

Oficiální tabulka sněm r. 2000

1.	0'45"	Jamm	Wallowa
2.	1'06"	Jamm	Wallowa
3.	1'06"	Bobřík	Otyókwa
4.	1'32"	Soaewaah	Otyókwa
5.	1'52"	Tokaheya	Walden
6.	2'10"	Kominík	Kruh
7.	2'41"	Divous	Jestřábi

Oficiální tabulka „7 nej“

kresba Lenka Trojanová - Rybka, foto Marta Vilhelmová - Krtek
a Honza Křístek - Apač

**Kterého roku se
narodil Seton?**

S
O
U
T
Ě
Ž
B
V

Z NAŠÍ TOTEMOVÉ

Jak jsme žili v pravěku letní tábor 2000 kmen Arapaho

Letošní tábor Arapahů se nesl ve znamení jedné jediné touhy – proniknout do tajemství života našich pravěkých předků. Ač ve své bytostné podstatě indiáni, nechali jsme se zlákat skvělou knížkou Brka a Helenky Červinkových „Výpravy do pravěku“ a řekli si – to musíme zkusit!

Už před odjezdem jsme polámali stovky jehel a napnuli nervy rodičů k prasknutí – podmínky totiž byly kruté: po bližší neurčené časové období budeme používat jen to, co jsme si sami vyrobili a ušili, jíst budeme jen to, co ulovíme, a domluvat se budeme posunky. Po delších diskusích jsme trochu upravili podmínky – lovit budeme i v obchodech, ale pouze a výhradně základní suroviny – a smíme mluvit.

Nebudu podrobně popisovat krejčovské pokusy Arapažátek, přestože ústily v atraktivní modely a především děvčata se vyžívala v improvizovaných módních přehlídkách. Když ale nastal čas našeho EXPERIMENTU – stálo to za to. Aby to nebyl takový šok, rozhodli jsme se do minulosti cestovat postupně – a první den jsme strávili na úrovni 18. století. Hned den na to jsme se ale ocitli v Antickém Řecku a pak nastal ryzí pravěk. Opustili jsme naši vybavenou táborovou kuchyň, vytáhli keramické hrnce, začali stavět pravěkou pec... Některé pokusy byly úspěšnější – například

lad grilování kuřat – některé méně – například pokus učešat se smrkovou větví. Ovšem na celé čáře vyhrálo pečení chleba.

Po poněkud ostřejší diskuzi jsme se dohodli, že navzdory Neolitu můžeme nadále listovat v teď už naprosto nepostradatelné KNIZE. Byla nám tím, čím bude jednou křesťanům bible.

Nejkrásnější kameny na zmotěrku byly těsně pod vrcholem Panciře téměř 20 km od tábora. Nakonec jsme se spokojili s pěkným placákem, který ležel hned vedle kuchyně. Pomocí úplně pravěkého hřebíku a kladiva jsme ho dokonce rozštípli vejplů a získali tak ještě jeden superplacák na pečení placek. Zrní jsme drtili zpočátku s nadšením. Kupodivu to opravdu šlo, a po upražení ještě lépe – přesně tak, jak se píše v KNIZE. Po několika dnech jsme měli asi půl kila mouky (to jsme ještě netušili, že jedna třetina hmoty je drcený kámen).

Mezi tím jsme postavili i chlebovou pec. V KNIZE se píše, že nemusí mít komín. (Ale že je to s ním lepší, nám Helena prozradila až dodatečně). Podle návodu ji roztolili, podle návodu zadělali dva pravěké bochánky a jeden kontrolní z obyčejné mouky. A šup s nimi do pece. Po dvou hodinách jsme chleba vytáhli – a ejhle. Bochánky jsou stále syrové, jen na povrchu se začala tvořit – no, kůrčička ještě ne. Co s nimi? Rozhodli jsme se je dopéci v popelu pod kotlíkem.

Jaké ale bylo naše překvapení, když jsme po nějaké době odklopili kotlík! Nejen že mu oteklo ucho (asi bylo málo pravěké),



Toto je náš výrobek...

ale místo bochánků jsme našli tři hroudy uhlí! „Kde je ta křupavá kůrka!?!“ plakala Citrón, patřičně poučena KNIHOU, jak má pravěký chleba vypadat. „Kam se poděla ta kyprá střídkka?“ nafíkali jsme už všichni. Kontrolní bochánek se po prvním doteku rozpadl na černý prach, s pravěkými jsme posléze trénovali hod na cíl. A kuřata jsme snědli naprosto pravěkým způsobem – bez chleba.

Jana Hajduchová – Adjidauma

Na Dědku letní tábor 2000 kmen Jilm

Holoubkovští woodcrafteri z kmene JILM letos tábořili v bývalé hájovny Na Dědku v hlubokých rožmitálských lesích. 9. července se po železnici dopravili na konečnou v Rožmitálu pod Třemšínem, odkud putovali pěšky na tábořiště (7 km). Zbytek prvního dne se věnovali stavbě podsadových stanů a budování tábora. Tu neděli ještě svítilo sluníčko. V noci na pondělí pak začalo pršet a déšť vytrval s menšími přestávkami celých čtrnáct dní. Počasí však, kromě koupání a slunění u nějakého rybníka, nijak neohrozilo táborový program. A v druhé polovině tábora se už i ti nejméně otužilí koupali v ledové vodě horského potoka.

Táborový program byl zaměřený na poznávání historie a přírodních zajímavostí jihozápadních Brd. Obden podnikali táborníci výpravu za poznáním, obden užívali ner v táboře a nejbližším okolí. Na nudu nezbyval čas. A tak jsme jednoho dne zdolali nejvyšší vrch v okolí – Třemšín a vylezli na dřevěnou rozhlednu, ze které bylo vidět akorát tak do korun stromů, které stavbu za četa přerostly; našli jsme zničený partyzánský bunkr z 2. světové války, přešli jsme třemšínský hřeben až k lovecké chatě s poetickým názvem Roubenka. Jindy jsme se

vydali do kraje poustevníka Beneše a hledali červenou chaloupku – tu jsme sice nenalezli, ale zato jsme objevili pěkný lomeček s trampským kempem. Prudký liják nás zastihl u mohyly Jakuba Jana Ryby, skryté v lese nad Voltuší, a umočoval tak atmosféru vyprávění o jeho těžkém životě a tragickém skonu.

V neděli jsme si přivstali a vypravili jsme se do kostela ve Starém Rožmitále na mši. Viděli a slyšeli jsme restaurované původní varhany, na které hrával ve zdejším kostele sám J. J. Ryba. A věřím, že celá atmosféra obřadu zůstane mnohým hluboko zapsána v duši. Toho dne jsme ještě navštívili Brdský památník – rožmitálské muzeum v budově bývalé školy. Zde nás snad nejvíce zaujal model chrámu sv. Víta zhotovený ze slámy. Po obědě v rožmitálské restauraci jsme se svezli vlakem do Březnice. V březnickém zámku jsme si prohlédli zbrojnice a pak jsme putovali pěšky krásnou podbrdskou krajinou do tábora. Velmi zajímavá byla též výprava do rezervace Chynínských buků. Cestou k rezervaci jsme se vyfotografovali u buku zvaného Dvoják, o kterém jsme se dočetli v Čákově knize Brdská toulání. Jde o strom rostlý ze dvou kmenů v bráně, kterou pohodlně projde dospělý člověk. Tou dobou rostly houby a my jsme nacházeli pěkné hříbky, které velmi zpestřily kanadský guláš, jenž družiny vařily na ohništi u chaty Moricky. V rezervaci nás kromě

urostlých letitých buků zaujali drobní ptáci – střízlíci, které jsme hezkou chvíli pozorovali. V podrostu jsme objevili jedovaté vraní oko čtyřlíst a vzácnou kyčelnici devítolistou. Na zpáteční cestě jsme se ještě zastavili na Hřebenci, kde se nachází rozsáhlé kamenné moře. Jedna z posledních výprav vedla do kraje rybníků kolem Hvožďan a Bělčic. Ozbrojeni dalekohledy jsme sledovali vodní ptactvo. V Bělčicích jsme si připomněli autora trilogie Země zamyšlená, spisovatele Ladislava Stehlíka. Nedaleko městečka, na ostrohu s pěkným výhledem do kraje, se též nachází keltské hradiště. Tajemnou atmosféru místa s dalekým výhledem do kraje však narušuje motokrosová dráha. Při zpáteční cestě jsme se ještě zastavili u dřevěného záměčku Vacíkov.

Dny v táboře byly vyplněny především hrami, ale také prací. Hráli jsme velké hry jako Blokáda, Stavby v džungli, Obležené město, pořádali se turnaje v Kanadském bobíku, v souboji Muh – moh – wa a v šachách, soutěžilo se v Setonově běhu, hrál se fotbal i přehazovaná. Konal se Orientační závod s mapou a buzolou, naučili jsme se tkát na prstech a jiné praktické dovednosti. Nechyběly táborové ohně ani noční hra Krakatící slavnost.

Družiny se střídaly ve službě v kuchyni, dvojice v nočních hlídkách.

Po čtrnácti dnech života ve volné přírodě jsme se vrátili ve zdraví do mamčiných náručí.

Josef Sokol

DESKY



Kufr Ligy lesní moudrosti



Na letošním ligovém sněmu vystoupila Awačín a podala svůj návrh založit Kufr, soubor předmětů a výstavních panelů, které by propagovaly Ligu.

Tento Kufr by si pak půjčovaly jednotlivé kmeny, které by chtěly obyvatele ve své oblasti či městě seznámit s tím, co Liga lesní moudrosti je. Tato „základní výstava“ by pak mohla být dotvářena ukázkami činností toho kterého kmene. Nejde o nějakou centralizaci, ale o osvědčený způsob, jak mnoha lidem do budoucna usnadnit práci.

Abyste takový Kufr mohli vzniknout, je třeba shromáždit věci. Potřebujeme tedy od vás woodcrafterské, indiánské, pravěké a další výrobky, kterých byste se byli ochotni vzdát, fotografie, kresby a další ukázky vaší činnosti, které vás napadnou. Vaše jméno se samozřejmě bude skvíť na Kufru.

A kde se všechny ty věci shromážďují? U Awačín na adrese Milíčova 29, 130 00 Praha 3 (tel. 02/22 78 21 53) nebo ji můžete napsat e-mail (awa@email.cz).



Nechce se vám ráno vstávat? Tak nechoďte spát!

Neděle, 30. července: Tma a ticho. Nebeská klenba je zaplavena mořem hvězd a měsíc vrhá mdlé světlo na řadu týpí, která se rýsují v šeru noci. Jsou osvětlená od ohňů a tu a tam se z nich ozývá tichý hovor nebo tlumený smích. Nad celým táborem se však už rozprostírá hluboký klid. I v našem týpí už pomalu končí takový ten „posněmovní dýchánek“. Je poslední táborová noc. Pravda, vyhlídky nebyly zrovna optimistické, o to méně, že následující den nás čekalo balení, skládání, uklízení, bourání a podobné věci. Když na nás padla ospalecká krize, nedovedli jsme si představit, jak bychom mohli být na něco takového ve svém stavu použitelné. Ale do rána už zbývalo tak málo! Přece jsme to nemohly vzdát. Proto se naše ranní vycházky často opakovaly a v rámci programu boje s únavou jsme se Zipem vymyslely, že půjdeme k potoku umýt veškeré špinavé nádoby z týpí.

Začalo se rozjasňovat, brzy se úplně rozednilo, ale celý tábor ještě spal. Panovala nad ním taková čerstvá atmosféra nového dne, který se pomalu probouzel a tiše se vkrádal i na naši loučku. Člověk o tenhle proces „rozednívání“ většinou přijde, protože jde spát za tmy a probudí se za světla. Ale my jsme tenhle „příchod“ nového dne viděly, cítily a vnímaly všemi smysly. Přišlo nám to krásné, a přitom takové zvláštní. Nad celou loučkou ležel lehounký opar, bylo chladno, ticho a byla rosa. Týpí se tak trochu přízračně rýsovala u lesa a nám se Zipem najednou připadalo hrozně k smíchu, že tu takhle časně ráno myjeme u potoka haldy nádobí. Zároveň se nám ale ta atmosféra zdála trochu strašidelná. To ticho, hluboké ticho. A chladno a trochu mlha. Jako v podsvětí. Brr. A my dvě u potoka. Dvě víly z podsvětí.

Když jsme domyly nádoby a vrátily se do týpí, přistoupily jsme k dalšímu bodu boje s únavou. Byla to ale věc poněkud drastická. Uvařily jsme si totiž kafe. Silné kafe. Bez cukru, bez mlíka, tvrdě a nekompromisně. Musím říct, že naše „ranní káva“ by



mohla pokořit leckterý pangalaktický megacloumák, protože to megacloumák skutečně byl, doslova a do písmene. Ono když člověk vypije tak půl litru silného kafe, pěkně po ránu a na lačno a navíc po probdělé noci, není se čemu divit. Příznaky se na nás projeví až později, kdy už se začali probouzet ostatní členové našeho týpí. Účinky, které jsme pak musely hodnou chvíli nést, se takřka shodovaly s vedlejšími účinky některých léků: zvýšený tlukot srdce, třes, nesoustředěnost, zastřenost myslí... Tento zvláštní stav pominul poté, co jsme se najedly a daly si ranní koupel v potoce.

Že je můj recept poněkud... řekněme, nezvyklý? Nebo snad dokonce trochu tvrdý? Ale věřte mi, že při troše vůle a se správně volenými antispánkovými prostředky je naprosto spolehlivý. Ale hlavně bude na co vzpomínat.

Bára Augustínová



Ernest Thompson Seton

14. srpna 2000 jsme si připomněli slavné výročí – před 140 lety se v anglickém přístavu South Shields narodil zakladatel našeho hnutí Ernest Thompson Seton. Narodil se jako jedenáctý a po něm přišli na svět ještě dva jeho bratři. Nevíme nic o tom, že by jedenáctka byla magické číslo, a přesto Ernest byl jediný ze všech Thompsonových potomků, který po sobě zanechal na tomto světě tak viditelnou stopu.

Indiáni na Točnicku 16. – 17.9.

Letos opět se uskutečnila už tradiční propagační akce LLM na hradě Točnick. S programem, který tentokrát měla na starost Regina Frolcová, pomáhalo mnoho kmenů zblízka i zdáli (Tussilago, Walden, Tate Osmaka, Sacagawea, Ťapáč, Skarabeus, Strážci údolí a další). Rodiče s dětmi si tak mohli nejen vyzkoušet boj u kůlu, tancovat indiánské tance, střílet z luku nebo rozdělovat oheň bez sirek, ale také prohrát v hazardu nebo se stát členy kmene Točníků. Součástí akce bylo i promítání dokumentárního filmu o LLM, který natočila Česká televize a společný hudební večer. Akce se povedla nad jiné a přes nepřízeň počasí jsem odjížděl z hradu spokojený jistě nejen já.

Josef Porsch – Ablákela



Putování Velké lóže Vsetínských vrchů 29.4. – 1.5. 2000

Velká lóže putovala daleko na severovýchodě naší vlasti – ve Vsetínských vrších. Akce se zúčastnilo požehnané množství lidí, většinou samé známé tváře z celé republiky. Přespali jsme v Rožnově v parku, umyli se v Bečvě u silnice, navštívili rožnovský skanzen (někteří dvakrát), zažili věci vidané i nevidané. Myslím, že se akce moc povedla.

Narodily se nám děti!

Narodil se nový bojovník kmene Huascarán! 21. slunce měsíce růží roku 2000 ve 12:25, jmenuje se Cyril a je zdravý!

Prokop a Raksha, manželé Zikušovi

S potěšením Vám oznamuji, že ve středu 2.8. v 7.18 hod. se narodil můj syn. Má 52 cm, 3 kg a jmenuje se Michal.

Perník – Milan Pernický, Wannavega

Máte zájem o deku?

Je k máni za 1700 Kč, vlněná, červená čtyřčárková s černým pruhem. Ozvěte se Alešovi Vilhelmovi (29 69 87) nebo do kanceláře LLM Ablákelovi, protože je třeba, aby se dalo dohromady deset lidí.

Nový dekret na orlí pera

Nový dekret na orlí pera vypracoval Jiří Macek – Čiksika a Petr Vilhelm – Willy tak, aby lépe vyhovoval novému Svitku březové kůry. Vzhledem k velké poptávce jsme jej vytiskli jen 2000 kusů a tímto se vyhlašuje konkurz na jeho nové grafické zpracování. Návrhy posílejte na adresu LLM. Nový glejt je nyní k dispozici v kanceláři LLM, Senovážné nám. 24, 116 47 Praha 1 a jeho cena činí opět dvě koruny.



Velká hra Vlků

Starší členové kmene Vlků čas od času vyhlásili „Velkou hru“, při které chtěli zaměřit pozornost členů na některé konkrétní úkoly (například přilít sportu a přírody a málo tábornické praxe – hra tedy bude o přírodě a táboření). Vítězem hry pak byl každý její účastník. Vždyť nemusel hru vyhrát, i jen jediný splněný úkol byl přece splněným činem. Na nejlepší však čekala odměna, která dlouhá léta připomínala úspěch jejího majitele.

Jaká jsou pravidla? Ve čtyřech číslech našeho časopisu budete nalézat „úkoly“, které činy si splnit, spolu s návody, jak na to. Jde jen o návrhy. Hra je určena nejen kmenům, ale také strážím, jednotlivcům i partám kamarádů! Stačí si splnit tato orlí pera a poslat o tom zprávu organizátorovi, Starému Vlkovi (Jára Suský – Starý Vlk, Luční 32, 616 00 Brno, d. 05 74 92 02, pr. 05 42 21 61 61, e-mail: Dagmar Vošmerová – chromat@volny.cz). V časopise se budou shromažďovat informace o tom, jak kdo ve hře pokročil. A jaká je cena? Inu, nechejte se překvapit. V kmeni Vlků hrají o deku – hudsonbajku. A věřte, že se hra těší značně oblibě. Takže vzhůru do toho!

2. List úkolů

1S1 Kimova hra. Ke splnění tohoto činu potřebuješ pomoc další osoby, která ti pomůže s přípravou 30 předmětů a později dosvědčí tvůj výkon, který zní: dívej se po dvě minuty na skupinu 30 předmětů na stole a potom vyjmenuj nebo napiš 24 z nich.

2D4 Historické slohy. Popiš základní znaky hlavních stavebních slohů na našem území (románský, gotika, renesance, baroko, klasicismus, secese, romanizující slohy, kubismus) a uveď dvě význačné stavby každého slohu. Poohlédni se po takových stavbách ve svém okolí (městě, okrese, kraji) a pořiď si do deníku fotky nebo nákresy těchto míst.

3H2 Rozety. Vyšij korálky dvě rozety o průměru nejméně 4 cm. Viz vzor

4E3 Ochranářské brigády. Odpracuj 50 hodin na brigádách ve prospěch ochrany přírody. O všech pracích si veď záznamy pro informaci rady orlích per.

ROZETY

Příprava: Připrav si odpovídající jehlu, šídlo, pevnou niť, nůžky a kousek kůže. Nejlépe vyhovuje jelenice, ale je nutno kůži natáhnout, aby později nepovolila a ne-deformovala rozetu.

Postup: Prvním stehem přišijte středový korálek. Pamatuj, že za každým stehem je třeba udělat uzel. Výšivka bude pevnější a odolnější. Pak pokračujte šitím prvního kroužku. Zpravidla jej tvoří osm korálek. Na niť navlečte všech osm korálek v řadě za sebou, poté znovu ještě první a druhý. Aby takto vznikly kroužek držel na určeném místě, je třeba jej za každým druhým korálkem přichytit stehem. U dalších kroužků je možno přichytit až každý třetí korálek. Složitější vzory je lépe si na kůži předkreslit.

Jaroslav Suský – Starý Vlk

ORLÍ PERO

Pozorování obojživelníků za _____ 2 0 3

získal Alfons Novák – Skokan

ČIN
udělen
dne 30. 2. 2000
na sněmu kmene
Neskenon

za ROP:

Jan Macek

VELKÝ ČIN
udělen
dne 1. 7. 2000
na sněmu kmene
Neskenon

za ROP:

Jan Macek





Můžete se nám na začátek trochu představit? Jak jste se vůbec dali dohromady?

Jsme dětský kmen Tate Osmaka. Naším a tedy i mým zájmem je výchova dětí a mládeže, které se věnuji už 9 let. Začínal jsem u Pionýra, kde jsem v roce 1991 založil oddíl Divoši. Měl jsem představu, že založím indiánský oddíl z chlapců 4-5 třídy, ale vše bylo jinak. Jelikož už tady v Dolanech (u Jaroměře okr. Náchod) pracoval jiný oddíl a přebírat jim děti by nebylo fér, jsem začal s dětmi 1-2 třídy. Děcka vstoupila do oddílu a já se snažil z nich hrou vychovávat přírodní mládež se zájmem o Indiány. Děti postupně stárly, moudřely, mnozí odešli, jiní přišli a hra se proměnila ve vážnější smysl a hledali jsme cesty jak se víc a víc zdokonalovat. Vymýšleli jsme různé varianty celoročních her a plnění úkolů, někdy více či méně úspěšně. Inspirování E. T. Setonem, knížkami Dva divoši a Knihou lesní moudrosti jsme zkoušeli, kam až sahají naše možnosti.

Až náhoda nás zavedla k Ačikitovi a jeho kmeni. Byli jsme očarováni vším, co jsme viděli a uvědomovali jsme si jak málo toho umíme a dokážeme. A Ačikita, kterému vděčím za to, že nám ukázal a vysvětlil jak jít cestou lesní moudrosti dle všech zásad a pravidel, jsme začali stoupat. Nebylo to však snadné, jak by se někomu zdálo dle mých slov. Mnoho dlouhých debat co nám to přinese a co ztratíme. Přišli jsme o několik starších a dospělých členů, kteří si mysleli, že se tím moc zavazují k něčemu, co jim svazuje křídla svobody, proč si musí něco dokazovat, proč jako Indiáni budeme nosit šerpy, a nepochopili, nebo spíš ani nechtěli pochopit, že opak je pravdou.

Zatím nám ostatním křídla rostla a postupným máváním se učili létat. Bez rozdílů věku procházíme nástrahami zasvěcovací stezky, to už se píše podzím roku 1997. Naše nadšení stoupá. A jako velká odměna za to, že jsme se nenechali nikým a ničím odradit, se nám dostává do rukou Svitek březové kůry, jehož nové vydání právě vychází. A je definitivně rozhodnuto, jakým směrem půjdeme.

Se ctí se loučíme s Pionýrem a vstupujeme do LLM jako rod Divoši pod kmenem Hinčokan. Jsou tu nová a nová poznání, setkávání s novými lidmi, orlí pera nám přibývají, budujeme naše tábořiště a pomalu, ale jistě začínáme stoupat „na horu“... Je tu nový rok



2000 a s ním přichází pro nás ten nejdůležitější a přitom velmi náročný krok, už nejsme ani oddíl ani rod, ale poprvé kmen. I když víme, že to pro nás nebude vůbec jednoduché, stojíme opět na začátku a je tu úplně nový kmen Tate Osmaka.

Co to vůbec znamená Tate Osmaka?

My to překládáme jako Větrné údolí.

Kterým směrem se orientuje vaše činnost? A co ochrana přírody, máte u vás krásnou krajinu...

Mezi naše hlavní náplně patří táboření v týpi a vše co k tomu patří (kde je stále co zdokonalovat), střelba z luku (třeba i z kladkového), lakros, hry a pobyt v přírodě. Zajímá nás vše kolem Indiánů, ale vše je přizpůsobováno možnostem a schopnostem dětí, avšak nebráníme se jakékoli činnosti, která může přinést dětem radost a užitek. Jezdíme na různé výpravy, vandry apod...

Scházíme se každý pátek v Dolanech. Každý měsíc máme alespoň jednu víkendovou akci.

A co k ochraně přírody? Momentálně připravujeme ve spolupráci s ČSOP Jaroměř stavby budek pro ptáky, které budeme instalovat podél řeky Úpy. To od začátku září, kdy začíná naše pravidelná činnost. Nebudeme a nenecháme si přece ničit to, kde je nám krásně a dobře.



Ukazujete se také někde na veřejnosti?

Mezi naše pravidelné akce, na kterých seznamujeme širokou veřejnost s naší činností a dovedností, je program v rámci dětského dne. Postavíme týpi, střílí se z luku, hraje se lakros, hází se oštěpem, ukazujeme lidem, co vše jsme si vyrobili, je možno nahlédnout i do literatury a časopisů atp...

Letos se akce účastnilo kolem 600 lidí.

Kolik vás je?

Momentálně má náš kmen 21 aktivních členů a náš věkový průměr je 13,5 let.

Proč zrovna LLM?

Proč právě LLM jsem částečně už naznačil už předtím. LLM nám ukazuje dlouhodobou neboli celoživotní cestu a její výchovný systém, který je založen na dobrovolnosti, ale přitom stále člověka nutí jít dál a dál. Ale to asi všichni vědí a znají. Mohla by se tu ještě položit otázka, proč by se to všechno nemohlo dělat pod hlavičkou i jiné organizace? V Lize mi lidé připadají, že vědí co chtějí a mají stejné smýšlení jako my.

A co je to nejhlavnější? Všichni o sobě částečně vědí a znají se, když se fekně něco o nějakém kmeni, všichni vědí, o koho jde a to je velmi prima. Nebo když si vzpomenu na přijetí našeho kmene na Ligovém sněmu, tak si moc vážím toho, že mohu být součástí této organizace. V Pionýru jsme byli kapka v moři a bylo jim celkem lhostejné jaký máme program a jak vychováváme mládež. Pro ně byli důležitá jenom čísla a formuláře.

S jakými předsevzetími jste do LLM šli? V čem vás zklamala?

S vírou, že dokážeme být samostatný kmen. Zklamání? Zatím žádné.

Co vám v Lize chybí?

Chybí nám v blízkosti podobný kmen, který by měl podobné zaměření jako my a mohli bychom s ním spolupracovat.

Děkuji za rozhovor. ptal se Josef Porsch – Ablákela odpovídal Jiří Pišek – Kidák

MÓDA SLAVNOSTNÍ



Maturita, zkoušky, práce, promoce, ples, svatba, pohřeb. Tak toto je jen malý výčet příležitostí, kdy na sebe, jakožto zástupci homo sapiens, většinou bereme slavnostní – společenské – oblečení. Někdo se mu vyhýbá jako čert kříži, někdo je obléká dnes a denně. Slavnostní, respektive společenské oblečení má samozřejmě mnoho podob. Každá kul-

tura a každá příležitost má své. Avšak protože woodcrafterský ples se mílovými kroky blíží a klepe na naše dveře a tedy i šatník, podívejme se na evropské společenské odívání spolu s člověkem – Perrym – který do práce rozhodně v džínách nechodí a jehož v indiánském slavnostním odění rozhodně není možno přehlédnout.

Většina lidí, alespoň mám takový pocit, si špatně přivyká na „nutnost“ strávit většinu svého času ve společenském odění. Jak jsi si na to zvykal ty?

Nebylo to tak hrozné, neboť jsem do prvního zaměstnání nastupoval na podzim, a to již pominula největší horka, takže se dalo snést sako i kravata. Problémy jsem měl pouze prvních čtrnáct dní. Dneska, po cca sedmi letech, kdy nosím do práce oblek, mi již připadá téměř podivné, že v úřadě chodí někdo oblečen jinak (u nás pouze počítačovi čerti, neboli IT podpora). Na dobu triček a kraťasů vzpomínám pouze v parném létě, když opouštím klimatizovanou kancelář, to pak společenské oblečení přímo nenávidím.

Všiml jsi si, že se k tobě lidé chovají jinak, jsi-li oblečen „slušně“?

Svého času jsem dost jezdil stopem, někdy i na vzdálená místa. Velice rychle jsem zjistil, že maskáče jsou vhodné do lesa, ale na stop se nehodí. Byl jsem daleko úspěšnější než moji spolustopaři, když jsem měl na sobě alespoň džíny a světlé tričko

(proti lidem v maskáčích jsem byl za slušňáka, který neumaže potahy v autě). Jinou zkušenost jsem učinil v pražské hromadné dopravě. V době, kdy jsem měl slušivý zástřih a k tomu oblek, kravatu a nezbytný diplomatický kufřík, stávalo se mi minimálně, že by mě zastavil revizor. Z pohledu revizora jsem nebyl potenciálním černým pasažérem. Dlouhé vlasy již tak seriózně nepůsobí, nicméně, mám-li oblek, jednají se mnou lidé uctivěji, např. mi starší lidé netykají a mým vrstevníkům oblečeným v džínách tykají naprosto bez zábran.

Koupit si nový oblek přijde na velké peníze. A ke všemu tomu, je tolik druhů sak, tolik módních značek. Co bys při výběru nového přírůstku do šatníku doporučil?

Jak říká klasik - je to pravda odvěká, že šaty dělají člověka, kdo v hadrech na štěstí čeká, ten se načeká. Každá situace vyžaduje jiné oblečení. Do práce nosím méně formální, večer do společností si беру tmavý oblek. Při nákupu by si člověk měl určit, při jakých příležitostech bude oblek nosit a vzhledem k tomu si pak

stanovit cenu, kterou je za oblek ochoten zaplatit. Tím nechci říct, že člověk, který vydá „kvádro“ jednou za rok, by si měl koupit nějaký ošumělý hadr.

Je pravda, že můžete koupit oblek třeba za 50 000,- Kč, ale na druhou stranu velmi slušné obleky se dají koupit v různých výprodejích. Jednou se mi ve slevě podařilo koupit oblek asi za 1500,-, který si měsíc předtím koupil kolega a ještě si pochvaloval, že za něj dal jen 7500,- Kč. A podle čeho dále vybírat? Podle toho, aby lidé řekli: „Tobě ten oblek sluší“ a ne „Ty máš hezký oblek“. Kdo chce být „in“, ať si prolístuje pár módních časopisů, prohlédne pár značkových obchodů a tím nejlépe zjistí, jestli sako jednořadé či dvouřadé, jestli dlouhé nebo krátké, jestli kalhoty se sámkou nebo bez, no a pak může jít pátrat po módním hitu třeba do Krasu.

Být v saku a v kravatě po celý rok „znamená pařit se v létě a mrznout v zimě“. Co proti tomu děláš?

V zásadě máš pravdu. Oblek je záležitost společenská a nikoliv praktická. Musím říci, že léto je horší než



zima, protože sako se dá pouze odlehčit (vzít si tenoučké letní místo vlněného zimního), ale ne odložit. Kravata se dá docela dobře snést i v létě (jde o zvyk). V zimě je to lepší, neboť se člověk může obléknout pod sako (vesta) nebo na sako (třeba i kožich). Vzhledem k tomu, že ve městě nebývají tak hrozné mrazy, tak se to dá dost dobře vydržet i v dlouhém flaušovém nebo obdobném kabátě. (Z mého hlediska je flaušový kabát výhodnější, neboť při odnošení využít k výrobě nějaké indiánské věci.) Nejhorší jsou asi boty - v lakýrkách to v zimě není ono a ve slušivých zimních botách se zase člověk v kanceláři upeče (přezůvky si na jednání nenosím).

Mnoho mladých (a nejen mladých) lidí nesouhlasí s tím či oním postojem naší společnosti, např. s postojem využívání, respektive ničení naší země. Podívám-li se na takové lidi, vidím často, řekl bych, až „nespolečensky“ oblečené lidi, kteří protestují např. vůči velkým firmám. Jak se k tomuto problému oblečení versus názor v této oblasti stavíš?

Obecně si myslím, že záleží spíše na myšlence, která se prosazuje než na oblečení lidí, kteří ji prosazují. V reálu se však lépe prosazuje cokoliv, je-li to podáno slušnou formou. Proto si myslím, že dobře oblečený člověk bude mít větší úspěch než „umoloušaná socka“.

Jak již víš, tématem tohoto článku je tzv. společenské odívání, chtěl by jsi k tomu všemu něco dodat?

Asi ne.

Děkuji za rozhovor.

S Perrym rozmlouval
Pavel Spálený – Yučikala Wičaša

Slavnostní oblékání přírodních národů



Slavnosti vždy člověka nutí k tomu, aby se oblékal jinak než běžně. Oblékání pro tyto příležitosti mělo několik hledisek. Zprvu, člověk se oblékl tak, jak to prikazovala tradice (tzn. třeba spolek si oblékl spolkové oblečení) nebo rituál. Každý prvek na oblečení má pak určitý symbolický význam. Zadruhé, člověk se chce ukázat v tom nejlepším, co má. A za třetí tu hraje roli přirozená lidská touha zdobit se.

Ta nejfantastičtější slavnostní oblečení jsou vždy spjata s náboženstvím. Například



ale zároveň i chůdy, na kterých pak tančí slavnostní tanec. Nebo jeden člen tajné společnosti Hesi u Pomů a Patwinů z Kalifornie nosil péřový plášť, který ho zahaloval od hlavy až k patě po celém povrchu těla.

Mnohé lidské skupiny byly natolik materiálně chudé, že si nemohly dovolit více druhů oblečení. A tak použily alespoň barev, náušnic z mušlí nebo třeba peří.



Povídání o slavnostním oblékání by

zabralo celé knihy. Člověk se až diví, co jsou lidé všechno schopní na sebe navěšet. Ale ruku na srdce – když vidíte papuánského válečníka s dlouhou náprsenkou z kauri, pery v ušních lalůčcích, péřovou ozdobou na hlavě, kly v nose, s barevně podmalovanými očima a kousky zvířecí srsti na ruce, ale jinak



úplně nahého, ale dokonale přizpůsobeného svému prostředí, a srovnáte-li jej s lidmi, které vidíte dnes a denně, nepřijde vám, že se toho dnes moc nezměnilo? Co si o tom myslíte? Zkuste mi napsat na ablakela@post.cz

Josef Porsch - Ablakela



novověk

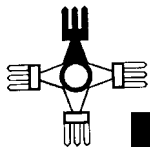

Hod nožem a sekerou

Hod nožem

Hod nožem je o něco složitější než hod sekerou. Proto zkusím zveřejnit některé poznatky, které by mohly být pro začínajícího vrhače užitečné.

Tak samozřejmě, který nůž je vhodný? Vrhací nůž by měl mít ostrou špičku, aby se mohl dobře zabodnout. Měl by být navržen tak, aby mohl být vržen čepelí či rukojetí napřed. A hlavně dostatečně houževnatý, aby vydržel nešetrné zacházení. Je dobré mít sadu stejných nožů. Což umožňuje snadnější „vychytání“ chybiček při samotném hodů. Pokud ale hodíte několik nožů na jeden terč musíte počítat s tím, že se nože v terči potkají (většinou jim to nedělá dobře).

Absolutně nevhodné jsou nože zavírací, které házením rozvíkláte v čepu. Ani nože s dvojitým ostřím, které nelze použít pro úchop za čepel. Dále bych nedoporučoval většinou nožů loveckých, které jsou zasazeny do rukojetí tak, že se čepel v místě napojení zužuje do tenkého trnu, který pak prochází rukojetí. V místě tohoto zúžení se nůž velmi lehce přerazí. A navíc tyto nože bývají velmi tvrdé, ale křehké, což pro vrhání není vhodná kombinace, ani nemluvě o rukojetích ze dřeva nebo umělého parůžku, s těmi se rozlučte ještě dříve, než poprvé hodíte, pak už bude pozdě.

Ale nyní už k tomu, co vhodné je. Vrhací nože se pohybují v délkách 28 - 41 cm, přičemž ideální délka je 33 - 36 cm. Váha by se měla pohybovat od deseti do čtrnácti gramů na centimetr délky. Přičemž kratší a lehčí nože se používají na kratší vzdálenost. Na delší vzdálenost lehký nůž „plachtí“ a krátký rotuje tak rychle, že těžko vystihnete správné dotočení.

Nejčastější otázka je na vyváženost. Nůž by měl být vyvážen ve střední třetině svojí délky. Nůž s těžší rukojetí je vhodnější pro úchop za čepel – obr. D. Nůž typu bowie obr. B s těžištěm blíže špičce je vhodnější pro hození za rukojeť. Všimněte si, že čepel prochází rukojetí v neztenčené tloušťce a nanýťované plátky rukojeti nejsou až do konce. Tím jsou chráněny v případech,

1H9 HOD NOŽEM. Házej vhodným nožem, který má jen jednu špičku, na kruhový dřevěný terč o průměru 50 cm. Jako zásah se počítá jen nůž zabodnutý špičkou. 5 hodů z 3,5 m a hned poté 5 hodů z 5 m; celkem 8 zásahů – ČIN
5 hodů z 5 m a hned poté 5 hodů z 7,5 m; celkem 7 zásahů – VELKÝ ČIN

kdy nůž dopadne na terč rukojetí napřed. Zbývá ještě vyvážení přesně uprostřed (nože celokovové obr. C) nebo v místě napojení čepel na rukojeť. Tyto se dají vrhat oběma způsoby. Nože celokovové mají většinou v sobě otvory, které usnadňují jejich dovyvážení, popřípadě zatížení, protože bývají dost lehké. Pro úplnost – na obr. D je nůž typu bajonetu, jehož všechny kovové části jsou z jednoho kusu. S těmito noži se dobře hází a mají většinou dlouhou životnost.

Nyní něco k samotné technice vrhu. Nebudu popisovat spodní vrh, protože ten je málo účinný, i když zvláště s delším nožem dost jednoduchý.

Při horním vrhu se používá dvou základních postojů. Při prvním stojíte mírně rozkročení tak, že obě nohy jsou stejně vzdálené od terče. Tento způsob je snadnější pro koordinaci pohybů a tudíž přesnější.

Na střední a delší vzdálenosti (7-10 m) však ztěžuje dostatečně razantní vržení nože. V tomto případě je lepší druhý postoj. Kdy v případě, že nůž držíte v pravé ruce, je levá noha posunuta dopředu směrem k terči. Při vrhu se snažíme hodit tak, aby nůž co nejméně rotoval. Takže například ze tří metrů, při úchopu za čepel, nůž udělá pouze půl obrátky. Chceme-li, aby nůž rotoval pomalu, uchopíme ho co nejbliže těžišti. Má-li rotovat rychleji, uchopíme ho blíže konci nože.

Správný způsob držení nože je na obrázku nahoře. Většina začátečníků dělá totiž tu chybu, že nůž drží pouze v konečcích prstů. Kontrola jeho vypuštění při vrhu je pak velice špatná.

Co se týká toho, zda se učit raději úchop za čepel nebo rukojeť? Odpověď zní – ten, kdo hází za čepel, mívá problémy v létě, když se mu zpotí ruka a nůž se mu velmi špatně vypouští. Popřípadě když na čepeli ulpí kousek smůly. Další otázkou je volba vhodného terče. Ideální je příčný řez kmenem o dostatečném průměru. A to z měk-

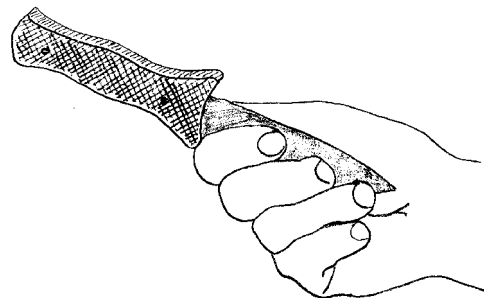

Správný úchop za čepel

kého dřeva. Do takového terče nůž snadno vnikne ve směru dřeva a to se po jeho vytažení opět zatáhne. Když použijete terč z fošny, brzy ho rozštípete. Na terč je samozřejmě nevhodné dřevo tvrdé a nebo smolnaté.

Při studiu různé literatury s touto tematikou, převážně z USA a Německa, byla pokaždé podstatná část věnována bojovému využití nože nebo lovu. Já osobně si myslím, že ve skupině lidí, pro kterou je vydáván tento časopis a která ctí lesní moudrost, je naprosto nemyslitelné, aby někdo použil za terč živé stromy nebo dokonce vypustil nůž proti zvířeti či člověku.

Můžete namítnout – a co sebebrana? Odpovídám, že v devadesátých letech případů je vrh nožem účinnou záležitostí. Tak proč se učit vrhat nožem?

V různých zemích se tomuto sportu věnuje dost lidí. V USA dokonce existuje asociace vrhačů nožů.

I u nás jsou několikrát za rok vyhlášeny soutěže a loni proběhlo již 6. mistrovství republiky. Zlepšující úroveň závodů bude mít za následek jistě i změny v pravidlech.

Kdy například nyní se házelo ze čtyř vzdáleností a to 3,5; 5; 7 a 10 m, přičemž každý účastník házel polovinu pokusů z prvních tří vzdáleností za čepel a druhou polovinu za rukojeť. Ted se uvažuje o losování vzdáleností od 3 do 10 m, čímž budou závodníci nuceni k dokonalejšímu zvládnutí techniky.

Ještě na závěr bych chtěl upozornit a varovat. Vrhací nůž se může odrazit od terče do velké vzdálenosti a to kterýmkoli směrem třeba i 5 - 7 metrů a to i přímo zpět k vám. Dbejte tedy o maximální bezpečnost svoji a svého okolí.

1H10 HOD SEKEROU. Házej 10x vhodnou sekerou (tomahavkem) na kruhový dřevěný terč o průměru 50 cm. Jako zásah se počítá jen pevně zaseknutá sekera.

9 zásahů ze vzdálenosti 4 m – ČIN
8 zásahů ze vzdálenosti 6 m – VELKÝ ČIN

Hod sekerou

Má velmi mnoho společného s nožem. Ať už je to volba terče, postoj, nebo samotná technika hodu. I zde platí, že čím držíme topůrko blíže jeho konci, sekera rotuje rychleji. Pro házení je vhodná sekera s rovným topůrkem nebo tomahavk, který se liší vlastně jen delším topůrkem. Je nutné počítat s tím, že házením sekera dost trpí a i ti nejlepší vrhači mění zlomené topůrko i několikrát za sezónu.

U nás se zatím házelo na mistrovství republiky ze 4 a 8 metrů. Ale i zde bude zřejmě docházet ke změnám. Pro zajímavost – ve Skandinávii se mistrovství hází dvojbitou sekerou ze vzdálenosti 5,9 m a to obouřuč.

A poslední rada pro trénink, ať už hodu nožem nebo sekerou. Začněte vrhat z jedné vzdálenosti jedním způsobem. Až dosáhnete toho, že se nůž nebo sekera budou zasekávat po každé ve stejné poloze, pak už máte dobře zažitou techniku hodu a při přechodu na jinou vzdálenost lehce dosáhnete zasekávání buď mírnou změnou úchopu vůči vzdálenosti od terče (tu měňte přibližně po jedné stopě u nože a po dvou u sekery). Nezbyvá mi, než popřát hodně úspěchů a dobré zábavy.

Bedřich Velechovský – Běda

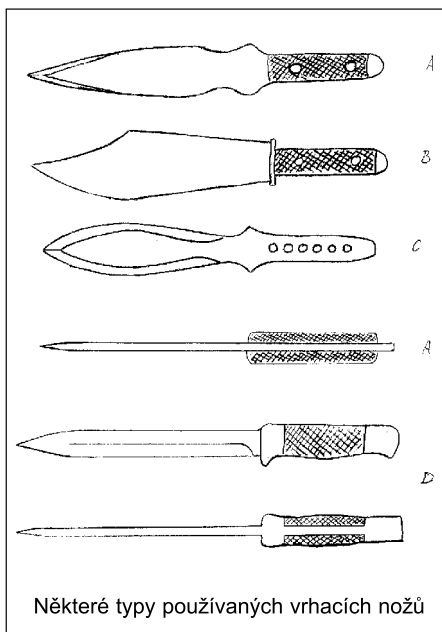

Finské sauny

Většina z nás asi zná jen dvě finská slova – Suomi a sauna. Saunování ve Finsku je fantastický zážitek, který je nám milovníkům indiánské *iníti* docela blízký.

Nejstarším typem finské sauny je tzv. kouřová sauna – dřevěný domek (nebo místnost v obytné dřevěné chýši), v němž se na vrstvě kamenů rozdělal oheň pro rozehtání dalších kamenů – tak, jak to dobře známe z *iníti*. Po rozžhavení kamenů se oheň uhasil, oharky vymetly, kouř vyvětral a mohlo se začít. Netřeba dodávat, že lavice a podlaha byly pokryty vrstvou sazí. Nicméně hlavního účelu – pocení bylo dosaženo a po skončení pocení účastníci smyli saze spolu s potem. Před asi 300 lety se objevila kamnová sauna, která již umožňovala větší čistotu uvnitř. Ve finských skanzenech je možno vidět překvapivě velké sauny (větší než dnešní), do nichž by se odhadem vešlo 20–30 lidí, přestože sauna sloužila jedné rodině. Ovšem obrovská kamna zavalená mohutnou vrstvou kamenů dávají tušit, že i v padesátistupňových mrazech byla takováto sauna účinná.

V minulosti přišlo ve Finsku na svět mnoho dětí právě v sauně (pochopitelně ne rozpálené na maximum), protože to byla místnost, kterou bylo možno snadno vysokou teplotou vydezinfikovat a nebyl problém v zimě ohřát vodu a udržet požadovanou teplotu.

Dnes se počet saun v řídce osídleném Finsku odhaduje na 1 milion. Sauna je u každého domku, u každé chaty (Finové jsou nadšení chataři, ovšem na rozdíl od našich chatových kolonií jsou finské chaty rozesety o samotě v divočině), saunu má i každý hotel či každá firma (aby bylo kde

vést obchodní jednání).

Ve finské sauně bývá teplota kolem 100 °C, ovšem je tu jeden velký rozdíl oproti českým „finským“ saunám: v každé sauně je vědro a naběračka, kterou se polévá vrstva kamenů na normálních či elektrických kamnech. Tím se dosahuje to správné „vedro“ a vzduch není tak suchý. Nápisy v našich saunách „před vstupem se osušte, abyste nezvlhčovali vzduch“ svědčí o trapném nepochopení finského saunování. Při polítky kamenů se ozve zvuk důvěrně nám známý z *iníti*, načež se dostaví onen charakteristický pocit, kdy člověku po zádech přeběhne „opak dědy mráze“.

Finové prý vydrží v sauně déle než cizinci, ovšem mám dojem, že na nás, kteří máme trénink z *iníti*, nemají. Možná je to ale tím, že Fin bere saunu především jako společenskou záležitost a jako pohodu a nikdy nezkouší, co všechno vydrží. Prostě, když chce odejít, odejde, ochladí se, pak chvíli posedí venku zabalen v osušce, popijí pivo, sleduje západ slunce (či televizi) a po několika minutách jde dát další várku.

Sauna je pevnou součástí finské kultury a tradice. Napsalo se o ní mnoho finských básní. Přeji každému, aby si finskou saunu mohl jednou taky vyzkoušet.

Jiří Macek – Čikšika
(napsáno v Oulu po saunování)

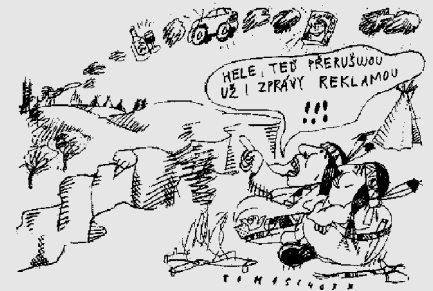

Malý velký woodcraft.cz

Od doby svého vzniku zaznamenal woodcraft.cz několik změn. Předně je již více informativní. Naleznete na něm nejen stanovy a vnitřní řád LLM, ale i články, které s woodcraftem souvisí. Pokud byste však chtěli nějakým tím článkem přispět, pak neváhejte a pošlete svůj příspěvek buďto emailem na yucikala@post.cz nebo na adresu kanceláře LLM. (Digitální forma článku je vítanější.) Na „woodcraftu.cz“ najdete též fotky z různých akcí, co se kdy děje atd. No prostě na něm naleznete mnoho a mnoho zajímavých věcí. A přibudou další. Nejlepší však bude, podíváte-li se sami.

A představte si to, jednoho dne jsem se podíval na statistiku přístupů na tyto internetové stránky a byl jsem potěšen. Např. v květnu se na ně dívalo průměrně třináct internetových uživatelů denně. Celkem za duben až srpen (ke dni 29. 8. 2000) to už bylo 1478 krát. A to jistě nezni špatně.

Pavel Spálený – Yučikala Wičaša

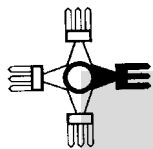

Šťastný den



Díky našim přátelům ze slovenské LLM jsme strávili s Baskošem, Hotou a Zdeňkou pár dní v samém srdci Velké Fatry. Lovecká chata v závěru Gaderské doliny nás každý večer vítala utahané z celodenního toulání. Bylo září – nejkrásnější doba pro návštěvu hor. Plno barev, teplé dny a chladné noci. Jelení říje právě vrcholila a odevšad se ozývalo mohutné troubení. Před námi byl poslední den a já se rozhodl vyrazit si do hor sám.

...Prudce stoupám úzce sevřenou dolinou. Rozježděná cesta vedoucí přímo potokem před chvílí náhle skončila. Maliním porostlá jizva paseky se ještě chvíli zakusuje do svahu a konečně mě pohltil les. Moje kroky vedou dál, proti proudu. Voda hučí jak skáče z kamene na kámen, ale hladinu skrz porost devětsilu není vidět. Nohy v mělké hlíně neustále podklouzávají. Svah už je tak strmý, že se při chůzi mohu opírat rukama o zem. Asi jsem nasadil příliš ostré tempo a stoupání je nekonečné. Opřený o mohutný kmen popadám dech a košile se potem lepí na záda. Rozhlížím se. Z potoka zbylo už jen vlhké prameniště, které slouží zvěři jako kaliště. Všude je spousta stop a já cítím závan jeleního „prku“. Kolem dokola je starý horský prales. V ranním oparu se tyčí obrovské buky, javory, jilmy a prastaré jedle. Tu a tam proniká korunami paprsek slunečního svitu. Chrámové ticho ruší slabounký vánek, který chvěje dozlatova zbarvenými listy. Při pohledu na všechnu tu nádheru mne zaplavuje vlna radosti a štěstí. Nejistota osamělého poutníka divočinou se mění v bezpečí a já nabývám přesvědčení, že právě teď se zúčastňuji něčeho nesmírně důležitého. Připadám si jako velmi nepatrná, ale naprosto nezbytná součást vesmíru. Takováhle chvíle nepřichází příliš často a jsem vděčný, že ji čas od času mohu zažít. Vzpomněl jsem na své blízké i přátele a chtěl za všechny a za všechno poděkovat. Oči mi zvlhly, když jsem sevřeným hrdlem začal zpívat Quanabovu ranní píseň. S posledními tóny se něco dotklo mého ramene. To z jilmu spadl první zbarvený list. Shýbám se pro něj a hledím jeho drsný povrch. Je neuvěřitelně veliký, Zakrývá celou moji dlan od zápěstí až ke konečkům prstů. Bylo to snad nějaké znamení nebo jen náhoda? Pro jistotu ten můj nový, vesmírný rodný list schovávám do kapsy a pomalu stoupám nahoru na hřeben. Je nádherný, křišťálový den!

Willy

JILM

Patrně keltské slovo elm dalo vzniknout latinskému pojmenování *Ulmus*. Ani ostatní národy nemají pro něj příliš jemné a laskavé názvy – brest, vjaz, olmo, orme... Jakoby ta krátká, ostrá slova měla naznačit jeho vlastnosti – pevnost, tvrdost, spolehlivost a odolnost. To poslední už bohužel přestává platit. Jilmy napadají kůrovcovití brouci – lýkožrouti jilmoví a ti přenášejí houbovitě onemocnění, tzv. grafiózu, způsobené houbou *Ceratocystis ulmi*. Ve 20. století proběhly dvě velké vlny této epidemie a padla jím za oběť skoro celá současná populace evropských jilmů. Není nic neobvyklého, když dnes v přírodě najdeme shluk sluncem a deštěm vybělených koster stojících jilmů. Je škoda těch krásných stromů, ale zatím nebyl objeven způsob jak je zachránit.

V seznamu obcí jsem našel jen dvě vesničky – Jilmová a Jilmoví. Nejsem si jist, zda sem patří i Jilemnice. Po nějakém kopci nebo vrchu jsem pátral marně. Ani mezi našimi osobnostmi, písničkáři a v poezii jsem nespěl. Musím se však zmínit o woodcrafterském kmeni Jilm z Holoubkova, který se do LLM nedávno přihlásil.

Kromě jilmů najdete v naší přírodě až 1,5 m vysokou bylinu tužebník jilmový. Své druhové jméno získal patrně díky značné podobnosti listů.

Rod jilmů je poměrně malý. Celkově je na světě asi 18 druhů. Ty jsou rozšířeny v severním mírném pásmu a výjimečně i jižněji (Himálaje, Mexiko). U nás v lesích se vyskytují jen tři druhy. Najdete je většinou v přirozených listnatých lesích. Pro všechny je charakteristický osově nesouměrný, na bázi řapíku nestejně zakončený list. Stejně tak i tvar nažek jilmů se dá těžko zaměnit s jinými.

V nížinách a pahorkatinách až do 500 m n. m. roste **jilm habrolistý** (*Ulmus minor*). Vyhovuje mu spíš teplejší prostředí a je dost odolný suchu. Průměrný vzrůst je 30-35 m. Listy jsou tuhé, 5-10 cm dlouhé. Jak už název napovídá, dost se podobají listům habru. Na rozdíl od obou dalších jilmů nikdy nevytváří na vrcholu listu tři cípy, vždy jen jeden. U nažky je oříšek umístěn asi v jedné třetině, nikdy ne uprostřed.

Jilm vaz (*Ulmus laevis*) se rád plete s předchozím. Vyskytuje se méně často a najdeme ho na vlhčích stanovištích, hlavně v lužních lesích. Jeho listy jsou oproti habrolistému měkčí a delší – 5-15 cm. Na vrcholu listu občas vytváří tři cípy. Kvůli spolehlivému určení si pamatujte, že jedině vaz má u nažky jako jediný brvitě okraje křídélek.

Nejmohutnějším až 40 m vysokým stromem je **jilm drsný** (*Ulmus glabra*), někdy uváděný jako **horský**. Roste od nížin až do horských partií až 1000 m n. m. Hlavním rozlišovacím znakem je to, že list má z obou stran drsný povrch. Listy jsou největší, až 18 cm dlouhé, často trojčipé.

Dřevo z jilmu je dnes díky grafióze velmi vzácné. Vzhledem k jeho velké tvrdosti a pevnosti se používal jilm v kolářství, k soustružení a na ohýbaný nábytek. Protože má krásné zbarvení, pěknou kresbu a navíc se dá dobře leštit či zpracovat na dýhy, získal v Čechách od starých truhlářů přízvisko „náš mahagon“. Slavný H. Moore vytvořil z jilmu několik krásných soch. Jilmová kůra byla součástí léčebných odvarů proti kolice dobytka.

Ze zálesáckého pohledu se jedná o velmi výhrevné topivo. Z vlastní jednověčerní zkušenosti mohu říci, že oheň dával pořádný žár a hořel jasným plamenem. V ohništi zbyl ráno jen čistě bílý jemný popel. Bohužel, jilm se velmi špatně štípá a rád prská jiskry do značné vzdálenosti. Seton v Knize lesní moudrosti doporučuje jilm pro výrobu třecích dřevek.

Petr Willy Vilhelm

oříšek v jedné třetině

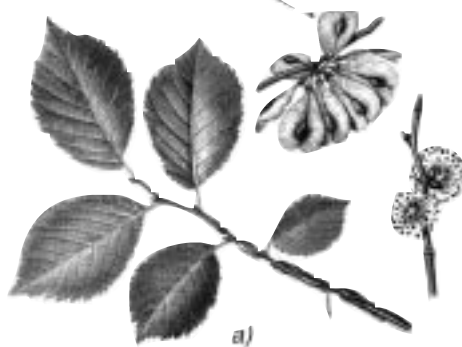

velké trojčipé listy



a) jilm habrolistý
b) jilm drsný cili horský
c) jilm vaz

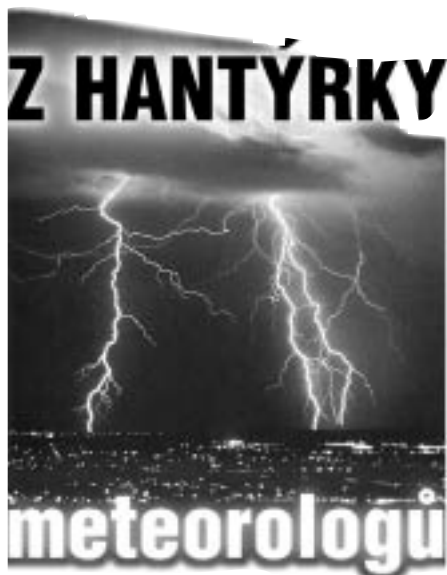

SBK 2G1 – Meteorologie

Meteorologické jevy Vysvětlí pojmy: *děšť, mrholení, sníh, kroupy, mlha, jínovatka, námraza, jíní, ledovka, duha, vítr, bouřka, blesk, hrom, oblaka (včetně názvů jejich druhů), inverze. Vysvětlí mechanismus vzniku ČIN*

Pro každého z nás asi není většina výše uvedených pojmů velkou neznámou. Mnohé z nich jsme během své woodcrafterské praxe poznali doslova na vlastní kůži. Víme tedy, co si pod nimi vybavit. Vysvětlit ale jejich podstatu i mechanismus vzniku dle meteorologických kritérií může být pro mnohé už větším oříškem, ne-li dokonce i odrazujícím momentem ke splnění tohoto činu. Následující řádky by měly posloužit jako malá pomůcka k objasnění jednotlivých pojmů. Nepovažujte je za „učební text“, dle kterého odříkáte při plnění činu naučené definice, ale spíše za jednu z možných forem jejich vysvětlení. Jak už to bývá, vysvětlení může být více, ale hlavní je pochopení podstaty. Proto se zde příliš nerozepisují o jednotlivých mechanismech vzniku jevů, protože při správném pochopení je každý může vysvětlit svými slovy trochu jinak. Těm, kteří si chtějí rozšířit či o některé údaje doplnit své meteorologické obzory, bych rád doporučil tyto knihy: **V. Seifert: Rozumíme počasí?**, Artia, 1987 a **P. D. Aftanpenko, J. Kopaček: Jaké bude počasí?**, Lidové nakl. 1987. Najdete v nich mnoho informací nápomocných i při plnění ostatních činů z tohoto oboru.

První čtyři pojmy mají jednoho společného jmenovatele – vertikální srážky. Vypadávají v podobě vodních kapek nebo ledových krystalů pouze z určitých druhů oblaků, a to ve chvíli, kdy je již nemohou výstupné proudy v atmosféře udržet. Za **děšť** považují meteorologové takové srážky, kdy průměr vodních kapek je nejméně 0,5 mm, nepřesahuje však 2 mm. Při větší velikosti se totiž kapky při pádu odporem vzduchu třští. Pokud jsou srážky tvořeny kapkami vody o průměru menším než 0,5 mm, jde o **mrholení**. Třetí typ srážky je asi nejjvíce oblíben. Snad i proto je od jejího názvu odvozeno i jméno naší nejvyšší hory, jedné z nejčasnějších jarních rostlin i pro woodcraftery známých předmětů sloužících k lepšímu pohybu na vysoké sněhové pokrývce. **Sníh** je zkratka symbolem zimy, ale i jednou ze srážek tvořenou ledovými krystaly hvězdicového tvaru. Ty se při teplotách nad $-5\text{ }^{\circ}\text{C}$ shlukují do vloček, při nižších teplotách pak mají menší rozměr. Posledním zmiňovaným typem vertikální srážky jsou **kroupy**. Vznikají z námrazových kroup, takže postupně vytvoří kuličky nebo kousky ledu, kdy menší z nich jsou průsvitné nebo matné, u větších se pak střídají koncentrické vrstvičky čírého a zakaleného ledu. Dosahují průměru 5 až 50 mm, někdy i většího. To, že dodatek „i většího“ je namístě, vám zajisté potvrdí účastníci loňského letního ligového táboření. V tuto chvíli netřeba citovat literaturu, zeptejte se přímo jich. Také fotografie na titulní straně BV 2/99 o mnohém vypovídá.

Charakteristika pojmu **mlha** může být pro mnohé nemeteorologové odrostlé školním poměrně mlhavá, proto je uvedena v jejím plném znění: Jde o produkty kondenzace vodní páry při zemském povrchu, při nichž je dohlednost menší než 1000 m. Ke vzniku mlh může dojít několika způsoby. Jednak ochlazením vzduchu od aktivního povrchu vyzařováním – radiační mlha, nebo ochlazením při přemísťování relativně teplého vzduchu nad studený povrch – advektivní mlha. Méně častým jevem jsou i mlhy z **vypařování** vznikající zejména na podzim a v zimě při výparu relativně teplé vody do studeného vzduchu, kde dochází i ke kondenzaci. Další čtyři pojmy jsou opět srážkami, tentokrát pro změnu horizontálními. Vznikají kondenzací (zkapalněním) vodní páry na relativně studeném zemském povrchu, předmětech či vegetaci. **Jínovatka** nastane tehdy, když se kypré ledové krystaly jehlicovitého nebo vláknitého tvaru usadí na stromech, el. vedeních a návětrné straně předmětů při silném mrazu a zpravidla i při mlze. Někdy je též označována i jako krystalická námraza. **Námraza** lze od jínovatky odlišit tím, že ledové krystaly jsou uspořádány v celých trsech vznikajících opět na návětrné straně při teplotách pod $0\text{ }^{\circ}\text{C}$. Dokáže tak způsobit mnohé škody na rozvodech el. energie i lesních porostech. Smrky s ulomenou špičkou jsou nejčastěji právě jejím dílem. **Jíní** se také někdy nazývá jako šedý mráz, lidově šedivák. Jde o ledové krystalky tvaru jehlic, šupin nebo vějířků bílé barvy tvořících se při teplotách pod $0\text{ }^{\circ}\text{C}$ desublimací vodní páry, převážně na horizontálních plochách. Posledním typem je **ledovka**, sklovitá ledová vrstva vznikající zmrznutím přechlazených vodních kapek na předmětech, jejichž teplota je nižší než $0\text{ }^{\circ}\text{C}$. Naproti tomu náledí vzniká naopak zmrznutím nepřechlazených kapek deště na povrchu.

Duha, to není jen název ekologické organizace či značka barvy na textilie, ale také jedinečný přírodní jev. Každý z nás ho určitě někdy viděl a jen málokdo jím nezůstává fascinován. Z pohledu člověka je to neobyčejně silný zážitek, z pohledu vědce i světelný oblouk o poloměru přibližně 42° vznikající nestejným lomem paprsků o různé vlnové délce způsobujícím rozklad světla při pronikání kapkami deště. Vedle této základní duhy se může vyskytovat i duha vedlejší o větším poloměru a opačném pořadí barev, než v duze základní. Víte jaké je správné pořadí barev v duze? Slyšel jsem, že jeden gymnaziální profesor fyziky vyžadoval na svých studentech, aby při začátku hodiny byly na stole barevné křídý seřazeny v pořadí barev základní duhy. Tedy, modrá, zelená, žlutá, červená. Jeho odchovanci by při plnění této části činu jistě neměli nejmenší problémy. Horizontální pohyb vzduchu vzhledem k zemskému povrchu se nazývá **vítr**. Je určen směrem a rychlostí. Vzniká následkem tlakových rozdílů vzduchu. Vždy platí pravidlo, že vane z míst vyššího tlaku vzduchu do míst nižšího tlaku.

Bouřka, blesk a hrom, to jsou pojmy, jež spolu všechny úzce souvisí. Zjednodušeně řečeno, jde o atmosférický jev, při němž dochází k elektrickému výboji mezi oblaky, jednotlivými částmi téhož oblaku nebo mezi oblakem a zemí za zvukového doprovodu hřmění. Při vysvětlování těchto pojmů to bude chtít trochu oprášit své znalosti z fyziky a dokázat zdůvodnit, proč k bouřkám dochází nejčastěji v letním období či proč nejdříve vidíme blesk a později slyšíme hrom.

Oblaka, o těch by se dal napsat samostatný článek. V zásadě jde o shlukování vodních kapek či ledových krystalů nad zemským povrchem. Za teplot nad $0\text{ }^{\circ}\text{C}$ vznikají kondenzací vodní páry na kondenzačních jádrech následkem ochlazení vzduchu. Mohou vznikat i za teplot pod $0\text{ }^{\circ}\text{C}$, mechanismus jejich vzniku však není namístě zde popisovat. Můžeme je rozdělit do třech základních skupin: Vysoká (složená z ledových krystalů). Nejčastějším typem vysokých oblaků jsou řasa – Cirrus (Ci), řasosloha – Cirrostratus (Cs) a řasokupa – Cirrocumulus (Cc). Střední (složená z ledových krystalů i přechlazených kapek vody). Radíme sem vyvýšenou kupu – Alto cumulus (Ac) a vyvýšenou slohu – Altostratus (As). Nízká (složená z vodních kapek, popř. dle roč.

doby z led. krystalů). Patří sem slohová kupa – Stratocumulus (Sc), sloha – Stratus (St), kupa – Cumulus (Cu), bouřkový mrak – Cumulonimbus (Cb) a dešťová sloha – Nimbostratus (Nb).

Inverzi můžeme nazvat též jako teplotní zvrat. Za normálních podmínek teplota vzduchu s výškou klesá, nastane-li však inverze, je tomu naopak. Vzniká zejména za jasných nocí při malých rychlostech větru, který nestačí rozptýlovat ochlazený vzduch. Během zimy pak přetrvávají i během dne, kdy se mohou udržet i po několik dnů. Zasněžené horské hřebeny vystupující z oblaků a zalité sluncem je také jednou z mnoha možností, jak tento jev přiblížit.

Tomáš Brinke – Baskoš

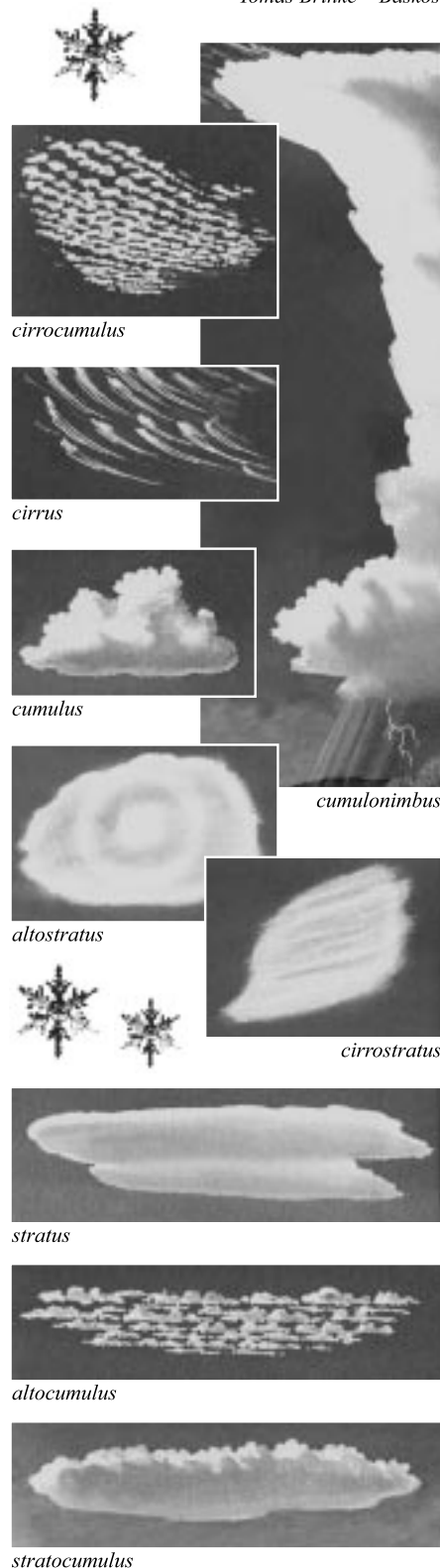

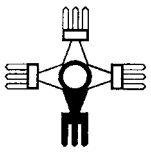

H A U , K Ó L A !



Technika lukostřelby

1. Základní výchozí postoj je v lehkém předklonu, váha těla přenesena do špiček, rozkročení zakotvuje stabilitu proti větru a vnitřním vibracím těla, levá ruka napřažena proti terči, postavení chodidel je nutno vždy znovu kontrolovat a stále dodržovat. Nic nesmí být v cestě těživě – řasení oděvu, vlnovka těla.

2. Míření. Levá ruka třímající madlo luku (u leváků je to pravá) je stabilní, pravá následuje tak, aby se zbytečně neunavila a neroztřásla. Kdyby se tak stalo, je lépe napnutí luku uvolnit a zamířit znovu.

3. Konstanty náměru. Na rozdíl od kuše a všech palných zbraní s pevnou pažbou je při lukostřelbě ve hře celé tělo lukostřelce a je třeba fixovat vzájemně postavení všech bodů, jež se toho zúčastní: jsou to obě ruce, tětíva, luk, šíp, celé tělo, zejména pak hlava. Důležitou konstantou je zakládání končičku šípů na tětívu v přesné kolmici, zajištěné omotávkou v místě nátahu a vypouštění, kde je přesně vyznačena zakládka. V tomto místě má končík pevně sedět tak, že nevypadne a nemusí být svírán prsty pravé ruky. Další fixací je kontrola dotykem tětívu, jež by měla púlit při vypuštění špičku nosu. Méně výhodná je fixace na rtu, protože svádí k tomu, aby lukostřelec špulil ret za tětívou, místo aby přikládal tětívu ke tváři, kde je třeba. Důležitá ale je konfigurace rozměrů tváře, délka paží a síla luku. Někdy je nutné kontrolovat nátaħ příkládáním pravé ruky třeba až ke hrudní kosti, ale i to je možné.

Další konstantou je kontrola nátaħu. Šípů mají být tak dlouhé, aby byl hrot šípů dotaħován přesně k místu, kudy mívají „okno“ v madle, a tak je možno sledovat, zda bylo dotaħeno naplno. Užívá se ke kontrole vizuálně gumičky, akusticky „klapky“ apod.

4. Neméně důležitá než precizní kontrola těchto složek, jež nazveme třeba statickými, je složka pohybová, dynamická. To jest pohyb pravé ruky při vypouštění šípů. Obě ruce napínající luk lze chápat jako vzpírání jeho pružiny, při čemž je nejpodstatnějším momentem akt vypuštění šípů. Jde tu o to, aby byl šíp vypuštěn bez škubnutí. Proto musíme hlídat pлавně vy-

puštění šípů přímo proti terči. Kontrolujeme pohyb pravice, aby byl plynulý, nenucený a přímo vzad. Toho docílíme tím, když ukazovák pravé ruky při tom sjede po krku a nenásilně „řízne“ navyklym pohybem pod pravým uchem. Když cítím, že se tak stalo, mám jistotu, že šíp letí bez úchytky. Pokud ruka škubne stranou, byl tento výstřel zahozený.

5. Nepřítelem přesné střelby je nervozita a stres. Proto musíme podporovat uvolnění pohybů a ducha. Jednou z cest k dosažení tohoto stavu je co nejvolnější držení luku, v protikladu k tomu, jak svírá sverpý piják sklenici s pivem. Tak přišla kdysi belgická lukostřelkyně na nápad, luk volně vzpírat pootevřenou dlaní levice. Zpočátku tento způsob volného držení způsoboval, že luk po výstřelu volně vyskočil a musel pak být sbírán ze země. Tomu se pak zamezilo tím, že madlo levice bylo volně připoutáno k chrániči na zápěstí. K témuž cíli vedly tzv. „brejličky“, proužek měkké pevné kůže, napjatý mezi palcem a prostředníkem levice, jak ukazují obrázek.

6. K přesnosti lukostřelby přispívají miřidla. Je to jezdec na vnitřní straně luku s kuličkou jako muškou, nastavitelnou stranově i výškově, podle vzdálenosti terče. Primitivní, ale plně dostačující miřidla si zhotovíme z proužku bílé plsti a špendlíku se skleněnou hlavičkou. Na proužek zkusmo nanese me příslušné značky. Dokonalejší jsou miřidla kovová, s fixací pomocí šroubků.

Existuje ale také způsob střelby zvané instinktivní, kdy jsou miřidla při soutěžích přímo zakázána. Tak stříleli Indiáni, jimž šlo o pohotovost v odhadu vzdálenosti a střelby. Pakliže se Indián od malička cvičil ve střelbě na pohyblivé cíle (např. na veveryky), jak jsme četli u A. Eastmana – Ohiyesy (*Indián v mládí, Jan Laichter, Praha 1935*), s lukem srostl a nabyt neuvěřitelnou praxí. To je ale jiná písnička, proti níž je terčová střelba na hřišti podle met statická, těžkopádná a strnulá záležitost. Běžné bělošské soutěže, vycházející z anglických tradic, jsou něco zcela jiného. Ale instinktivní střelba je v euroamerické praxi jev spíše vzácný.

Přechodným stupněm mezi terčovou a instinktivní střelbou jsou lukostřelba polní a lovecká, při nichž se střílí v terénu, pokaždé z jiného stanoviště, aniž by byla přesně známa vzdálenost terčů, takže k dovednosti střelby přistupuje i odhad vzdálenosti. Ale soutěže v lovecké a polní lukostřelbě, které jsou pestřejší a zajímavější, jsou taktéž vzácné, protože jejich uspořádání je náročnější.

7. K samozřejmostem vybavení lukostřelce patří chránič předloktí levé ruky proti bolestivému úderu tětívu a chrániče tří prstů pravé ruky, jimiž se tětíva napíná. Bez nich je nutno počítat s nepříjemnými podlitinami. Toulce na šípů stojánky na opěru luků jsou méně nezbytné a výčtem jejich druhů se ani nebudeme zabývat.

8. Přirozená vývojová cesta pozvolného tréninku při nabývání síly paží, spolu s dovedností pлавně vypouštění šípů, je ta, při níž si chlapec pořizuje v průběhu vyspívání stále silnější luk, s nímž pak nemusí zápolit veškerou silou. Při tréninku s těžkým, tj. silným lukem, který cloumá se střelcem, je nebezpečí, že si střelec osvojí nepřekně škubání, jež je od pлавně vypouštění šípů daleko.

9. Bezpečnostní rizika. Luk je střelná zbraň a je to nutno respektovat. Ani při lukostřelbě nemá být nikdo poškozen. Přihlízející necht' jsou za palebou čarou, rozhodně však v bezpečné vzdálenosti. Vysílání co nejvíce šípů do vzduchu vyžaduje maximální obezřelost, stejně jako každá střelba do výšky. Riskantní je zvědavé načumování při vytahování šípů z terče, kde má být jenom střelec sám se svými šípů. Končík prudce vytaženého šípů ohrožuje zrak neopatrného zvědavce.

Libor Pecha – Norek Samotář

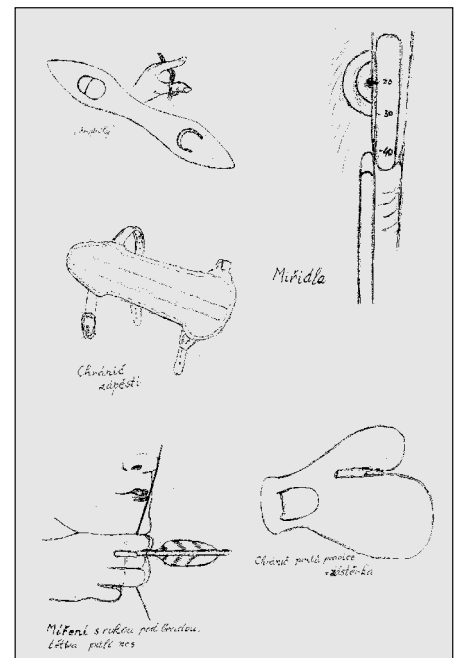

Jednoduchý toulec
s malbou, Černonožci



Toulec zdobený korálky,
Lakotové



Ještě jeden toulec zdobený
korálky, Černonožci



Jednoduchý toulec
z jelenice ze seveních plání

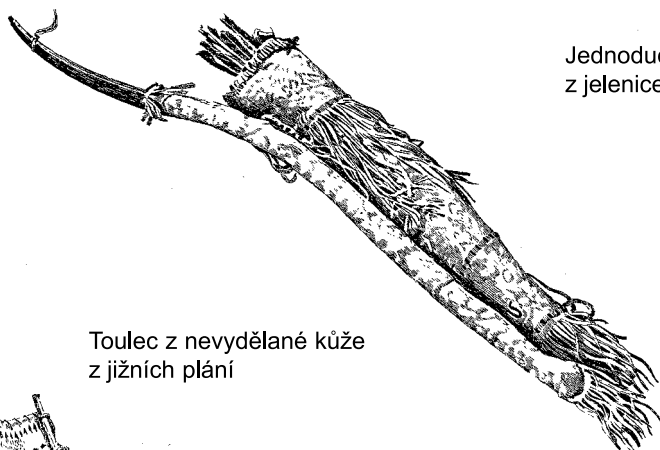

Toulec z nevydělané kůže
z jižních plání

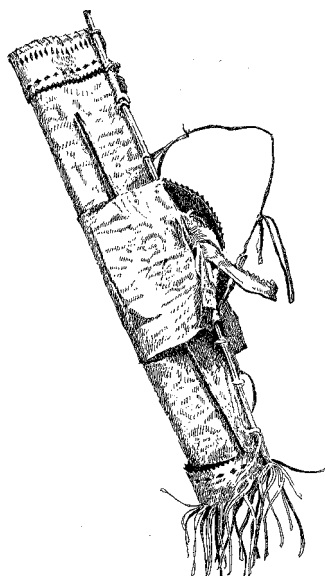

Bohatě
zdobený toulec
z kožešiny,
Vraní Indiáni



Toulec

Luky a šípy byly velice citlivé zbraně, které se musely chránit před vlhkem. K tomuto účelu vyvinuli lidé toulec. Když už jste si vyrobili indiánský luk a šípy, potřebujete k nim i indiánský toulec. Toulece se dělaly z jelenice, kožešin vlků, vyder, lišek, hovězího dobytka, ale nejlépe se k tomuto účelu osvědčila kůže z pumy. Jelenicové toulece, které nosili hlavně Siouxové, jsou pro nás nejdostupnější, proto se budu věnovat jim.

Starší typy byly jednoduché, nezdobené, podlouhlé vaky sešité na konci, kam se luk a šípy vkládaly pohromadě. Aby vak držel tvar, upevňovala se k sešité straně hůlka, jindy se dovnitř všivaly jeden nebo dva pruhy silnější kůže. Některé toulece měly kolem střední části vaku našitý kožený pás, kam se jako do kapsy vkládaly různé nástroje. Kajovové a Komančové k toulci připevňovali nástroje k rozdělování ohně třením, aby měli na cestách pohromadě všechno, co potřebovali.

Dvoudílný toulec je mladšího data, ale ukázal se jako velmi praktický. Pouzdro na šípy zůstalo stejné, ale luk se zasouval do podlouhlého úzkého vaku. Luk i šípy vyčnívaly z vaků tak deset centimetrů. Obě pouzdra byla spojena. Pouzdro na luk mělo kruhový průřez. Toulec se šípy měl mírně kapkovitý tvar, takže se v něm šípy lépe rozložily a daly se rychle vytáhnout.

Velmi běžné byly toulece zdobené jen třásněmi. Jelikož luk a toulec začal být obrazem osobní statečnosti a lovecké dovednosti, začaly se zdobit mnohem bohatěji – korálky a ostny. Ukázku jednoho takového toulce můžete vidět na obrázku vlevo.

Muž s sebou nosil kolem dvaceti šípů; víc už by činilo toulec těžkým a navíc – šípy se daly vyrobít cestou nebo posbírat na bojišti. Doufám ale, že vy s luky bojovat nebudete – i když jsem viděl několik lidí užívat si „adrenalinového sportu“, boje s tupými šípy obalenými pro bezpečnost ještě silnou vrstvou látky – a použijete je jen k proniknutí do tajů tohoto prastarého umění soustředění a trpělivosti.

Josef Porsch – Ablákela

Jak vyrobit draka



Blíží se podzim a s ním i doba pouštění draků. Je škoda, že dnes už jich na našich polích a stráních dost ubylo. Přitom drak je poměrně starý vynález. Pravděpodobně pochází z Číny, jelikož už staří Číňané znali tajemství výroby papíru. A právě papír je jedním z hlavních materiálů pro výrobu draka.

První zmínky o dracích jsou asi dvě století před naším letopočtem, kdy nesměl chybět na žádné čínské slavnosti. Byl důležitým pomocníkem při náboženských obřadech a zaklínání duchů. Starý původní čínský drak je obdélníkový a bez ocasu, přesto výborně létal. Někdy byl ještě doplněn bambusovou trubičkou, která za letu vydávala táhlý zvuk. Z Číny se drak rozšířil do Malajska a odtud prostřednictvím Arabů i do Evropy, kde je o něm první písemný záznam z roku 1560.

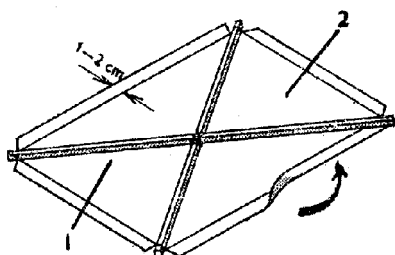
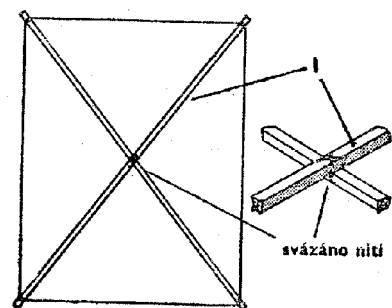

Psaničko: 1 – kostra, 2 – potahový papír

Drak však nebyl pouhou hračkou, ale sloužil také k mnohým vědeckým pokusům, např. Benjamin Franklin za pomoci draka zkoumal atmosférickou elektřinu. Letecký průkopník Lawrence Hargrave vynalezl krabicového draka. Našli se i tací, kteří se nechali upoutat k draku, aby se mohli vznést do vzduchu. Jak tyto pokusy skončily, není těžké uhodnout. Tolik stručně z historie a můžeme vyrazit pouštět draky. Ještě ho nemáte? Nevadí, pokusím se Vás stručně seznámit s jeho stavbou.

Nejjednodušším z draků je psaničko. Na jeho výrobu budete potřebovat dvě špejle nebo lišty o průřezu cca 4 x 4 mm, režnou nit, hedvábný nebo jiný lehký a pevný papír a lepidlo. Nejprve zhotovíte kostru, lišty svažete uprostřed nití. Po obvodu napnete také nit, ta bude držet tvar (čtverce nebo obdélníku), doporučuji si udělat malé zářezy asi jeden centimetr od konců lišt, aby nit nesklouzla. Můžete také převázané spoje zpevnit epoxidovým lepidlem. Hotovou kostru položte na potahový papír, přidejte 2 cm na okrajích a vystříhnete. Kraje potahu natřete lepidlem, přehněte přes režnou nit a přitiskněte. Teď zbývá draka ještě připevnit na závěs a vyvážit. Zavěšení draka se provede buď ve třech nebo čtyřech bodech tak, jak to vidíte na obrázku.

Důležitou součástí draka je také ocas, který nám zajišťuje správnou stabilitu a jeho klidný let. Zhotovte jej podle obrázku. Jeho délku si nejlépe vyzkoušíte v praxi, měla by být asi pětinasobkem výšky draka.

Složitějším typem draka je Malajský drak. Jeho výroba je podobná jako u psanička, ale jeho kostra je mírně prohnutá, což umožňuje Malajskému draku létání i při slabém větru a navíc se ještě efektivně pohupuje do

stran. K výrobě tohoto draka použijte lišty o průřezu cca 6 x 6 mm. Potahování provedte stejně jako u psanička.

Posledním typem draka, o kterém se zmíním, je komorový drak, který je už vyšší třídou mezi draky. K jeho výrobě použijte lišty s průřezem cca 5 x 5 mm.

Základem kostry je trojboký kolmý hranol (o výšce 1000 mm a délce ramene 500 mm). Nejprve zhotovíte čtyři trojúhelníkové rámy a ty spojíte s postranními lištami, takže vznikne hranol rozdělený na tři komory. Ke komorám připevníte tuhá nebo odpružená křídla. Tuhá křídla z lišt spojených uprostřed pod úhlem cca 150°, pružná křídla

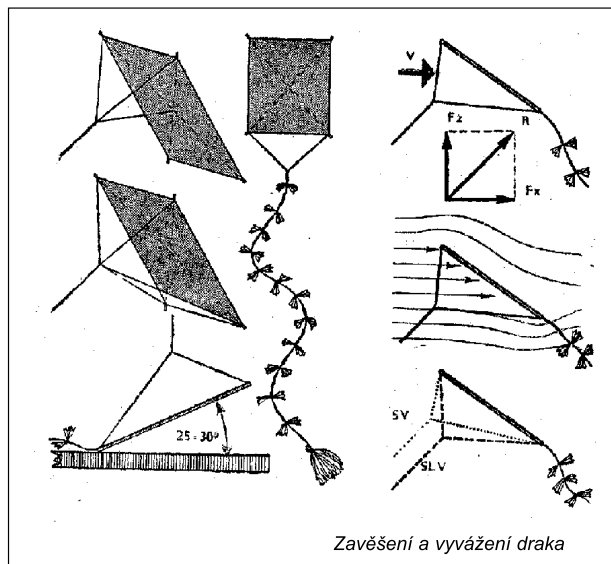

Zavěšení a vyvážení draka

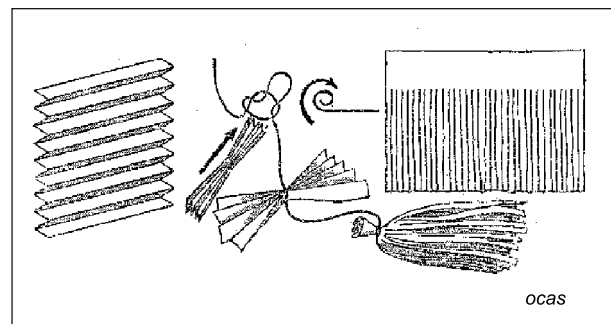
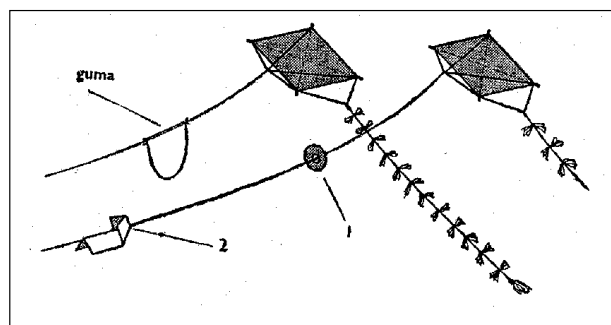

ocás

můžete udělat z bambusového prutu. Ten ještě můžete prohnut podobně jako u Malajského draka. Okraj křídel nám tvoří opět napnutá rezná nit. Papírem protáhněte křídlo, dolní a horní komoru. Malajský i komorový drak je zavěšen ve dvou bodech, doporučuji závěs opatřit několika očky, aby se dal drak snadno vyvážit pro různou sílu větru.

Draků je samozřejmě mnohem více

druhů, například několikanásobní draci, kteří mohou mít délku i několik desítek metrů. Nebo akrobatičtí draci, jimiž se dá téměř psát po obloze. Jsou dokonce draci, kteří nemají žádnou kostru a draci zhotovení z nejrůznějších materiálů. Nebo zvláštní typy draků, jimž se říká vírník. Ale o nich možná někdy příště.

Podle knihy Už to jezdí, létá, pluje
Petr Hrubý – Buck

Desatero pro pouštění draků:

1. Vypouštěcí šňůra má být upevněna na vahách vždy v jejich horní polovině. Zvětší se tím vztlak.
2. Jestliže se drak rozkývá do stran nebo se začne na šňůře točit, posuňte vypouštěcí šňůru na vahách nahoru. Stabilita draka se zlepší.
3. Stane-li se, že se drak během letu naklání na stranu a začne padat, povolte šňůru nebo udělejte několik kroků po směru větru, až se let vyrovná a drak začne stoupat vzhůru.
4. Opakuje-li se rotování draka často, musíte překontrolovat vyvážení, prodloužit ocas, nebo střápec na konci ocasu zvětšit.
5. Při zalétávání nevypouštějte draka do příliš velkých výšek. Létá-li klidně můžete plynule přidávat, nepovolujte trhaně, drak by sebou škubal. Jestliže připojíte 2 - 3 m před drakem asi dvacetcentimetrový kousek gumy, bude drak létat klidněji.
6. Draka pouštějte na strojové přízi, šicím hedvábí, rezné niti nebo tenké šňůře, podle síly větru. Zbytečně tlustá šňůra je těžká a drak ji neunes a nechce stoupat.
7. K pouštění se nehodí bavlna, motouz s chmýřím nebo provázek, který se snadno kroučí. Voskování je prospěšné, zvětšuje však váhu šňůry.
8. Na navíjení je dobré udělat si navíječ či navíječ cívku, abychom mohli draka plynule a rychle vypouštět a přitahovat.
9. Draky pouštějte na volném prostranství, nikdy v blízkosti elektrického vedení. Při zamotání draka do drátů se jej nikdy nepokoušejte vyprostit. Lézt na sloupy vedení je životu nebezpečné a trestné.
10. Nepouštějte draka, blíží-li se bouřka. Po mokré šňůře může sjet i blesk.

Čin 3K4a Plachtící modely. Sám vyrob podle vlastních či cizích plánů látkového nebo papírového draka s pevnou konstrukcí o ploše 20dm². Draka vypustíš na vzdálenost 150m a zase jej v pořádku přitáhneš zpět k sobě.

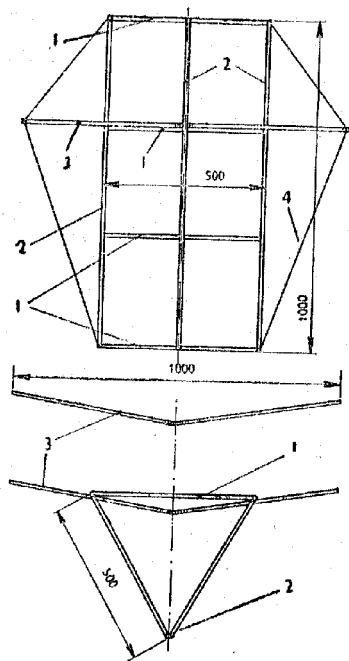

Komorový drak: 1 – trojúhelníkový rám, 2 – postranní lišty, 3 – křídla, 4 – rezná nit tvořící okraj křídel

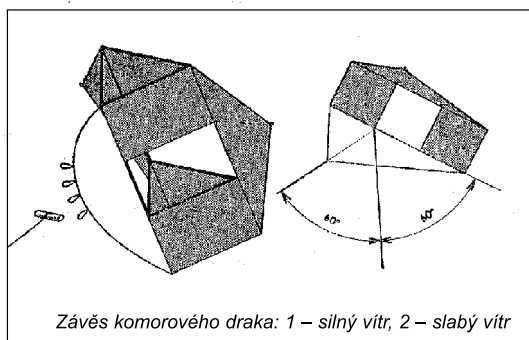
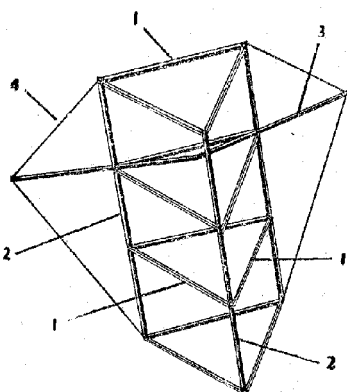

Závěs komorového draka: 1 – silný vítr, 2 – slabý vítr

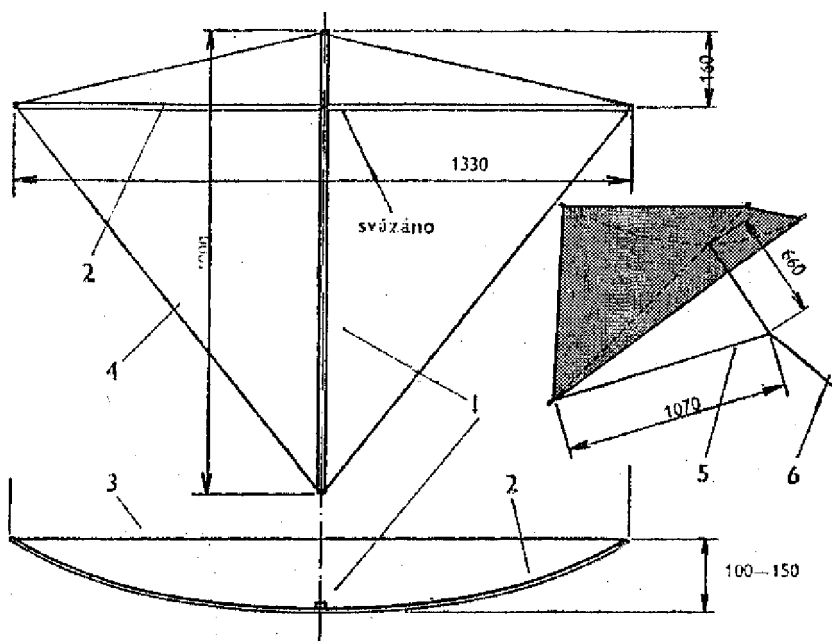

Malajský drak: 1 – svislá lišta, 2 – vodorovná prohnutá lišta, 3 – nit napínající lištu, 4 – ovázání kostry, 5 – závěs, 6 – vypouštěcí šňůra

Klíč k tradičním kulturám společností Velkých plání – bizon

Někdy v dubnu tohoto roku jsem byl pozván Marcelou Horvátovou z kmene Arapaho, abych se koncem května zúčastnil ve Skleném nad Oslavou výroční schůze Ligy lesní moudrosti. Velmi se mi tam líbilo a děkuji všem účastníkům za jejich laskavé přijetí. Chtěl bych se jim alespoň částečně odvděčit tím, že pro Bizoni vítr napíšu několik krátkých článků zejména o Arapazích a obecně o indiánských kmenech Velkých plání (Great Plains). (Rozlišuji kulturní oblasti Velkých plání a Prérii. Prérie byly na východ od Velkých plání a víceméně se shodovaly s územím, kterému se dnes říká Střední západ (Middle West). Na území prérii se také lovíli bizoni, ale navíc tam měly kmeny stále vesnice a pěstovaly hlavně kukuřici, fazole a dýně.)

A teď bych vám rád stručně řekl, jak jsem se k Arapahům (přesněji řečeno: k Severním Arapahům ve Wyomingu) dostal. Žiji už od r. 1947 ve Spojených státech. Když jsem se v roce 1949 rozhodl získat na státní univerzitě ve státu Indiana doktorát v antropologii, přijal jsem návrh svého profesora, abych v disertační práci popsal strukturu arapažského jazyka, tj. abych napsal mluvnicki arapažštiny. To jsem udělal a uveřejnil o arapažském jazyku a ústním podání řadu článků. O dvacet let později jsem byl pozván do Wyomingu severoarapažskou Kmenovou radou, abych se zúčastnil záchranných prací na jejich rychle vymírajícím jazyku, létal jsem tam potom z východního pobřeží Spojených států několikrát za rok. Nejdříve jsem tam vedl několikadenní seminář, abych vysvětlil arapažským učitelům a učitelkám strukturu jejich tradičního jazyka, pak jsem natočil na videokazety 40 lekcí arapažštiny pro žáky základních škol na Wind River Reservation (Rezervace Větrné řeky) a nakonec jsem jim pořídil i slovník (ten financovala americká federální vláda). Za svou práci jsem byl 22. března 1985 poctěn tím, že mi bylo dáno ve veřejném obřadu schváleném severoarapažskou kmenovou radou jméno *hinóno éi nééčee*, což znamená „arapažský náčelník.“ Takové cti požívají bledé

tváře jen zřídka – u Severních Arapahů asi tak jednou za deset let.

O Arapazích bych mohl napsat na základě svých zkušeností a různých publikací několika antropologů, kteří jejich kulturu studovali, celou knihu, ale tady se budu muset omezit jen na šest nebo sedm krátkých článků. Doufám, že informace, které vám tyto články poskytnou, budou prospěšné při vašem studiu amerických indiánů.

Bizoni na Velkých pláních

Způsob života indiánů kulturní oblasti Velkých plání, a proto i způsob života Arapahů, se někdy nazýval bizoní kulturou. Bylo tomu tak proto, že bizon byl nejen hlavním zdrojem jejich živobytí, ale i těžištěm jejich materiálních kultur. Je téměř neuvěřitelné, do jaké míry tyto indiáni bizony využili – jinými slovy, jak důmyslně se dovedli přizpůsobit tomuto přírodnímu zdroji, kterým rozlehlé travnaté pláne Severní Ameriky oplývaly. Protože by dlouhý text o využití bizona nakonec čtenáře asi nudil, připravil jsem jakousi tabulku, ve které jsem vyjmenoval hlavní složky bizoniho těla a uvedl, k jakým účelům každá složka slouží. Zjistil jsem těch různých funkcí hodně přes sto, a to ještě netvrdím, že je uvádím úplně všechny.

Podle odhadů bylo kdysi na Velkých pláních více než deset milionů bizonů a

jejich počet se nezmenšoval, i když indiáni této kulturní oblasti získali koně (na jihu na začátku 17. století a na severu během 18. století) a jejich úlovky byly větší.

Počátek závěrečného období tradičních kultur indiánů Velkých plání spadá do poloviny 19. století. Bizony tehdy začali lovit běloši, kteří začali procházet tímto územím ve velkém množství od roku 1849, kdy byla v Kalifornii objevena ložiska zlata. Tak např. během pouhých šesti týdnů toho roku prošlo pláněmi kolem 40 000 lidí. Když byla v roce 1869 dokončena první transkontinentální trať, nastala na východě velká poptávka po bizoních kůžích. Odhaduje se, že v jižní a střední části Velkých plání bylo v letech 1872 až 1874 zabito přes 6 milionů bizonů. Víme například, že nějaký pan Orlando A. Bond v roce 1876 zabil tři sta bizonů za den, když měl výjimečný úspěch, a že zastřelil průměrně sto bizonů denně, aby jeho pět stahovačů kůží mělo co dělat.

Masové vybíjení bizonů vyvrcholilo v jakousi zvrácenou formu loveckého „sportu“. Zvláštní vlaky vyjížděly z větších měst s bílými „lovci“, kteří z oken vlaků zabíjeli bizony pasoucí se ve velkých stádech podél trati. Někdy kolem 80. let 19. století byli bizoni natolik vzácní, že tradiční kultury společností Velkých plání už nemohly existovat.

Zdeněk Salzmann

Využití bizona na Velkých pláních

surová kůže: bičiky, bubny, čluny (*bullboats*), dýhy, chřestidla, lasa, masky, mozdíře, nádoby, obleky, ochranné plachty, ozdoby, parfleše, podrážky na mokasíny, popruhy, provazy, pouzdra, řemínky, sněžnice, šití, třmeny, vědra, víka

ocas: biče, ozdoby, pruty na odhánění much, dýmky, obřadní pruty při léčení

játra: třísloviny

trus: „plenky“, topivo

kosti: biče, dýmky, hračky, hroty šípů, kostky (hrací), kostry jezdeckých sedel, lopaty, mizdřící nože (sloužící k mizdření, tj. zbavování kůže podkožního vaziva), nože, saně, rourky, stolní náčiní, šídla, škrabadla, šperky, štětce, válečné kyje

kůže ze zadních nohou: částečně vytvořené mokasíny

kopyta, nohy a zadní paznehty: chřestidla, škrabadla, klíh, šperky, lepidlo, lžice

žluč: žluté barvivo

svaly: popruhy, luky, popruhy, lepidlo

šlachy: na šití, tětviny

tuk: kosmetické přípravky, lůj, pomáda, mýdlo

obsah žaludku: barviva, léčiva, vnitřní stěna žaludku: nádoby na vaření a na vodu

močový měchýř: vácíky na léčiva, vaky

šourek: chřestidla, nádoby

maso: jídlo, klobásy, pemmikan, sušené maso v plátcích (*angl. jerky*)

krev: barvivo, polévky, pudinky

vnitřní stěna bachoru: obal na maso, mísy, jídelní misky, skládací hrnky, vědra

rohý: čelenky, hračky, hrnky, hroty šípů, léčivo, lžice, naběračky, nádoby na přenášení ohně, růžky na střelný prach

mozek: jídlo, vydělávání kůže

lebka: při léčivých modlitbách, tanec slunce, jiné obřady

jazyk: kartáč, jídlo

zuby, vous: ozdoby

„jelenice“ (měkká kůže): kolébky, košile, mokasíny, náholenice, opasky, opěradla, palečnice, panenky, podklady pod sedla, pokrývky na potní chýše, vyložení (dovnitř i zvenčí) na stěny týpí, pytle, šaty, toulce, uzdy, zimní pláště, lůžkoviny

šlachy: na šití, tětviny, lasa

chlupy (srst): čelenky, ohlávky, ozdoby, provazy, vycpávky do polštářů, panenek atd., vyložení mokasínů, vlákna, popruhy, přičesky (vlasové vločky)

I v dnešním čísle se setkáme s africkými námluvami a svatbami. V článku z časopisu National Geographic Magazine k nám hovoří Carol Beckwithová a Angela Fischerová, které projely Afriku s cílem poznat, kolik tradičního se v tomto ohledu udrželo. Hovoří málo – spíše nechávají promlouvat své fotografie.

Naším cílem je dozvědět se něco více o tom, jak žili a žijí lidé jinde, ne však pro exotiku – pro nás – jejich způsobu života, ale proto, abychom si uvědomili, jak blízko k sobě lidé na celém světě mají.

Berberové – Maroko

V marockém Vysokém Atlasu dívky jako dvanáctiletá H'dda (obrázek dole) mohou zachytit nápadníkův pohled na každoročním svátku nevěst, jako třeba ve vesnici Imilchil. Pokud to rodiče



schválí, začíná pak dlouhodobější dvoření. Podle marockých zákonů se dívky nemohou vdávat před šestnáctým rokem, ale mnoho berberských dívek se tím neřídí. Pro vdovy a rozvedené ženy je tento svátek „otevřeným trhem“, kde se svatby dojednávají přímo na místě. Před svatebním obřadem natře matka dceři nohy *henou*. Tento rituál podle jejich víry zahání zlé duchy, *jinn*.

Matka požehnává dceru políbením na koleno, čímž ji zároveň předává mužovi. Ten bývá nezářídka dvakrát tak starší než nevěsta. Po nějakém čase odloučení nevěsta podle rituálu cestuje na soumarovi do manželova domu. Tam jí jedna z ženských příbuz-

ných odnáší na zádech do domu, aby se nohama nedotkla země a neriskovala tak, že do jejího těla vstoupí zlí duchové. Dny postění se pak prolínají s nocemi zpěvů a tanců pro nevěstu, během nichž nevěsta dostává játra – pro Berbery symbol lásky – od muže, který tak přísahá, že ji bude ochraňovat.

Wodaabové – Niger

Všechny oči se upírají na usmívající se Mobobo (*dole*), která má v hrsti srdce svých dvou nápadníků, bratranců. Mají na sobě své nejmocnější talismany, které jim pomáhají zvýšit půvab. Soupeří spolu o její pozornost. Takový zvyk

z nich nakonec vezme, je ten druhý v jejich domě vždy vítán. A co víc – s jejím svolením i v jejím loži. Pravidla slušného chování jsou pro Wodaaby, „lid s mnoha tabu“, nejdůležitější ze všeho. Jejich kodex „jak se slušně chovat“ zdůrazňuje rezervovanost a skromnost – *semteende*.

Podle běžného scénáře skrývá svou krásu pod závojem s třásněmi. Navenek se projevují více snad jen na výroční oslavě nově narozených dětí, která se nazývá Worso. Ženy při té příležitosti zdobí postele, které po narození prvního dítěte vyrobili manželé.

Žena třeba ověsí svou postel kousky umělých hmot, stuhami,



lze najít pouze mezi Wodaaby, nomádkými pastevci v Sahelu (Niger). Bratřenci zhruba stejného věku, nazývaní *waldeebe*, které spolu svazuje zvláštní pouto, někdy také sdílí náklonnost k té samé dívce. Když si jednoho

stříbrnými cvočky a plážovými nafukovacími balóny. Ženy, jejichž postele jsou prohlášeny za nejkrásnější, jsou pak uctěny písněmi, které vstoupí do wodaabské ústně předávané historie.

přeložil Josef Porsch – Ablákela

Každý tam jednou nemusí



Koncem prázdnin 1998 jsem se přes Kamilu dozvěděla, že Wirakoča plánuje někdy v blízké budoucnosti výpravu do Peru. Slovo dalo slovo a byla jsem zařazena do týmu. Termín odjezdu se postupně sunul dál a dál, vlastně přes celý rok 1999. Při výjezdu Kojotů a Préríjních slípek v září 1999 do Slovenského ráje se Kamila podívala, jak je možné, že se chystám na dalekou cestu bez své souputnice Helči a tak jsme nakonec zahájily poslední přípravy obě.

V listopadu je informační schůzka v Pardubicích, na které se seznamujeme s dalšími účastníky. U většiny se pak potvrdil náš první dojem, že nevědí kam s penězma a tak je nacpou do co nejatraktivnějšího zájezdu, aby se mohli chlubit, že TAM byli. Asi dva týdny před odletem, který byl stanoven na 19. ledna 2000, další schůzka, na které se dozvídám, že pobyt plánovaný na 40 dní se zkracuje. Na konci února jsou prý všechny lety obsazené. A navíc jsou letenky na dobu delší než 30 dní o pár tisícovek dražší. Se Standou se shodují, že třicet dní je krátká doba a tak se mezi Brnem a Pardubicemi žhaví linky. Výsledek na sebe nenechá dlouho čekat. Helča, Standa a já si připlácíme a budeme se vracet až 29. února, o deset dní později než ostatní.



Den D nastal. Na ruzyňském letišti jsme se všichni našli a hned je tu první problém. Pardubická cestovka CVOK, která nám zajišťovala letenky a víza, zvrzala, co se dalo. Ačkoliv se vracíme po čtyřiceti dnech, Helče zařídili vízum na třicet dní. Bohužel jsme to objevili, až byl pán z cestovky v prachu i s 12 dolary za vízum. Kdybychom to zjistili dřív, ani by je koutkem oka nespátřil.

Přesedáme v Amsterdamu, mezipřistání je v Arubě na Nizozemských Antilách. Celkem 16,5 hodiny letu. V Limě jsme o půl osmé večer místního času. Už se setmělo a je jak v prádelně po velkém prádle. Čekání na vstupní razítka nám vyptáváním na zdravotní stav krátí zaměstnanci ministerstva zdravotnictví. Zjišťujeme, že jediný, kdo je schopen nějaké domluvy, je Helča se svými, jak sama říká, chabými, znalostmi angličtiny. Začíná to vypadat vesele.

Přesun do centra Limy, kde nacházíme přístřeší v hotelu Europa za 3 dolary za noc. A hned malér, v podobě okradeného Wirakoči. Při zmatcích v recepci, kde se nás deset snažilo nějak domluvit ubytování, mu zmizel batůžek s videokamerou. Nervozita docela vystoupala, a tak raději odsouváme další rozhodování na druhý den. Ráno vyrážíme na pěší výlet k české ambasádě, načerpat nějaké rozumy. Dostáváme pár užitečných rad (nechat si v rezervě 25 dolarů na letištní taxi při odletu), tipů kam se podívat (ostrovy Ballestas) a přehršel varování, co všechno zlé se nám může přihodit.

Večer navazujeme první elektronické spojení s domovem. O množství internetových kavárniček jaké je v Peru, se nám zatím může jen

zdat. Alespoň jedna je v každém větším městečku. A cenově, kam se na ně hrabeme. V přepočtu za hodinu nejvíce cca 30 Kč.

21. ledna vyrážíme na cestu. Zážitky se na nás začínají sypat jeden za druhým. Ostrovy Ballestas. Říká se o nich, že to jsou takové Galapágy pro chudé. Neskutečné množství kormoránů, na sluníčku se vyhřívajících tuleňů a skotačících tuleňátek. Mezi nimi několik tučňáků Humboldtových. Všichni jsou v příjemném poklidu, nikdo je neruší, jen z dálky ostrůvky obkružují blafající motorové čluny s nadšenými turisty na palubě.

Ica, 406 m n. m. Město asi nejvíce proslulé soukromým muzeem MUDr. Javiera Cabrera – *Museo de Gliptolitos*. Dvě čtvercové místnosti se stěnami obloženými policemi, na kterých leží tisíce černých, nesmírně těžkých kamenů, s rytinami pravěkých zvířat, vesmírných těles, lékařských zákroků – transplantace srdce, transfúze krve a mnoha dalších. Do muzea se dostáváme čirou náhodou. Procházející po náměstí, drze nakukujeme do pootevřených dveří a pan doktor nás zve dál. Velice poutavě vykládá o svých nálezech kamenů a o své teorii jejich vzniku a stáří. Myslím, že je moc rád, že se našel někdo, kdo mu ochotně naslouchá. Ostatní vědci jej považují za podvodníka a tvrdí, že kameny jsou podvrh, že byly vyrobeny samotným doktorem Cabrerou.

Nazca. Městečko uprostřed pouště, které proslavil nález mnoha figurálních a liniových kreseb na nedaleké planině. Asi nejvíc pro jejich záchranu udělala Němka Maria Reicheová, která má v Nazce i vlastní muzeum. Pořád ještě nevím, jestli stálo za to, dát 25 dolarů za let nad planinou. Obrazce jsou dost špatně vidět. A nejen díky špinavým okénkům letadla a nevolnosti pozorovatele. V posledních letech v této pouštní krajině prší čím dál víc a kresby mizí. Existuje mnoho teorií o jejich vzniku. Tu Dänikenovu zná asi většina. Maria Reicheová přišla s další. Říká, že rovné čáry jsou směry k obzoru, kde v den slunovratu a rovnodennosti vychází slunce. A obrazce mohou znázorňovat souhvězdí. I my přicházíme s jednou teorií. V Peru zrovna probíhala předvolební kampaň. Neznají billboardy jako u nás, a tak využívají sebemenší vrcholky k vyrytí předvolebních hesel a znaků kandidátů. Jsou vyryty stejným způsobem, jako nazcanské obrazce. A tak si myslíme, že pár recesistů z minulého století si udělalo legraci z potomků. Ještě návštěva pohřebiště Chanchala a první aklimatizační výstup na nevysoký hřebínek nad Nazcou. Nadmořská výška a rovníkové sluníčko je znát.

Colca. Po nočním přesunu do Arequipy okamžitě vyrážíme na další pouť. Znovu autobusem, do údolí řeky Colca. Při dvouhodinové, nucené přestávce (porucha autobusu) ztrácí další účastníci zájem o nervy a nerudně prohlašují, že se okamžitě vrací do Čech. Po necelém týdnu pobytu v téhle fantastické zemi! Pro klid vlastní duše a pohodu na další cestě se naše trojka trhá a až na pár přesunů a společně zaplacených prohlídek se už pohybujeme samostatně. Cruz del Condor nám místo slibovaných kondorů nabízí pouze neproniknutelnou mlhu. Od skupinky turistů k nám kvačí mladá paní, rozradostněná, že slyší češtinu. Je vdaná v Limě a teď cestuje po Peru s maminkou. Zdarma a s úsměvem dostáváme další várku doporučení, která zajmavá místa navštívit. Nocujeme na hraně kaňonu, odkud pozorujeme nádhernou scenérii okolních zasněžených vrcholků a občas i kondora hluboko pod námi. Další aklimatizace obnáší sestup k řece (3270 m n. m. – 2380 m n. m.) a zpět kolem překrásných kaktusů a ostatních rostlin. Míjeli nás Indiáni s oslíky naloženými zbožím, které je třeba prodat na trhu. Každý den tak chodí z vesnic na druhé straně kaňonu do městečka Cabanaconde. Ráno tam, večer zpátky. Nám jenom sestup na dno kaňonu a výstup zpátky trvá skoro sedm hodin.

Puno, 3827 m n. m. Cestou se náš autobus škrábe až do výšky 4700 m n. m., aby pak klesal až k jezeru Titicaca (8135 km²), na jehož břehu Puno leží. Jezero ze 3/4 náleží k Peru, zbytkem k Bolívii. Slunečné dopoledne věnujeme vyjížďce na ostrovy Uros, dříve plovoucí, nyní už pevně zakořeněné ve dnu jezera, které jsou uměle vybudované z totory, rákosu, který použil i Thor Heyerdahl k postavení svých vorů Ra I a Ra II. Dva navštívené ostrovy nám připomínají české skanzeny. Vše pro turisty. Babky prodavačky se můžou přetřhnout, aby ulovily zákazníka a prodaly mu docela pěkný kobereček s motivy místních bájí. Na jednom z ostrovů se pravděpodobně skutečně bydlí, protože za jednou z rákosových chýší se k nebi vzpíná solární článek. Odpoledne poprchává a my směřujeme k pohřebišti Sillustani, které leží na břehu jezera Lucumayo. Vzniklo dávno před příchodem Inků. Ti převzali část pohřebních rituálů po svých předchůdcích a dál stavěli pohřební věže chulpas.

(dokončení přístě)
Marta Ryšavá

Malý zázrak

„Než odjedu, ještě bych chtěl stihnout jednu věc,“ řekl mi Tim Willetts, současný náčelník Order of Woodcraft Chivalry – Řádu lesního rytířstva v Anglii. „Podívat se na Mount Seton. Ukážeš mi na mapě jak se tam nejlépe dostanu?“
„Půjdu s tebou,“ říkám mu, „sám bys to nenašel.“

Vrchol Křemelné – Mt. E. T. Seton není žádná vykřičená vyhlídka. Je to nejvyšší místo v pustém divokém šumavském hvozdu. Sušičtí woodcrafteri v čele s Leticím Sokolem vybrali toto místo pro slavné jméno znamenitě. Pohled na tuto horu je z okolí majestátní, ačkoli hora nijak výrazně nepřevyšuje okolní kopce.

Hodiny ukazují skoro tři odpoledne. V duchu si říkám, že to není moc ideální čas vydat se na takovou cestu. Ale přání vynikajícího přítele, bezvadného člověka a ještě navíc náčelníka Řádu lesního rytířstva je mi dostatečnou pobídkou. Neváhám ani na chvíli.

Je teprve 18. srpna. Oficiálně máme podniknout výstup na Mt. E.T. Seton u příležitosti 10. výročí obnovení Ligy lesní moudrosti až zítra! Ale Tim dostal nepříznivou zprávu z domova a musí odjet už zítra.

A tak pozdním odpolednem uháníme autem z Filipovy Huti směrem na Rejštejn, ale dříve než dojedeme do Rejštejna, zastavíme u Paštěčského mostu přes Otavu, kde začíná zelená turistická značka. Ta nás dovede přes Přední paště a Zadní paště až na úpatí Křemelné. Naštěstí je příjemné počasí a my rychle stoupáme přes vrstevnice vzhůru do kopce, poháněni vědomím, že není času nazbyt. Přední Paště a Zadní Paště jsou místa s překrásnou vyhlídkou na protější svah údolí Křemelné a v ničem si nezadají se žánrovými vyhlídkami někde ve Slovenském rudohoří. Sdělujeme si příjemné dojmy z tohoto okouzlujícího místa, které dýchá pohodou a harmonií a vůbec si povídáme o sobě, o svých životech, o tom jak jsme se dostali k woodcraftu a co jsme všechno v životě prohodili. Míjíme letité lípy a kleny, zarostlé zříceniny dávných šumavských chalup, horské patviny. Země tady nádherně voní létem. Zvedá se vítr a náhle se blíží mraky. Tak rychle, jak to na Šumavě bývá. Noříme se do lesního šera a po pár krocích se vydáváme do strmého svahu. Dech se krátí, nohy hledají místo kam šlápnout mezi ztrouchnivělými mrtvolkami stromů a kameny porostlými mechem. Hovor ustává. Hora dává pocit svého ducha. Krásný šumavský hvozd vonící tlejícím dřevem a listím. Oči instinktivně pátrají po pobytových stopách zvěře. Jen zahlédnout upřený pohled laně nebo majestátní korunu jelena. Prší. Ale jen lehounce. Déšť a šero dodávají lesu tajemnost a melancholii. Jako by ani neexistoval svět lidských odrodilců, svět, který více a více chce být ve své pyšce jen pro sebe, a přírodu dokáže už jen konzumovat. Co chvíli zastavujeme a vychutnáváme pocit odevzdání. Alespoň na chvíli. Cesta vede dlouho vzhůru, až je les už jen těžko prostupný díky popadaným stromům.

Tim je nadšen. Cítím, jak je napjatý. Jak nedočkavě sleduje můj směr a těší se, že se přeci jen splní jeho přání.

Světlinka na vrcholu mezi stromy. Pěkná mohyla se žulovou plaketou, s nápisem: Křemelná – Mt. E. T. Seton. 14. 8.1990. Jsme u cíle. Tim si strnule prohlíží místo a pak z něj napětí padá. Obrací se ke mně a já vidím, že má slzy v očích. Tiskne mi ruku a říká: „I am very privileged. Thank you so much! Now I can leave for home.“ „Je to pro mě veliká pocta. Moc děkuji! Teď už mohu odjet domů.“ Mlčky stojíme a oddáváme se svým myšlenkám.

Malý zázrak, napadá mě. Právě před deseti lety jsme mohly slavnostně odkryli a tehdy by mě nenapadlo, že za deset let tu budu stát s náčelníkem OWC. Před jedenácti dvanácti lety tu bylo hraniční pásmo, předpolí Železné opony, a nikoho z nás by ani ve snu nenapadlo, že přijde doba, kdy se tu budeme svobodně pohybovat. Opravdu, takový malý zázrak. V duchu za to děkuji Jemu, který je nad námi. Nádherným podvečerem míříme zpátky a doma jsme kolem osm.

19. srpna, den na to, jdeme znovu. Tentokrát ve větší skupině, včetně Čiksiky a Blanky a jejich omladiny, Wenony a Karolíny a mých dvou starších dcer, také je tu Okeya a dva členové kmene Lesní Lidé a potom Annie, členka jiné anglické woodcrafterské organizace – Forest School Camps. Je krásný letní den, tepleji než včera. I tato výprava dosahuje po namáhavém výstupu vrcholu. U mohyly vyvěsíme na chvíli novou vlajku Ligy a také vlajku Forest School Camps. Tentokrát nahlas děkuji za to, že zde můžeme takto stát. Ještě jednou děkuji za všechny členy Ligy, kteří tu jsou všude kolem, ale my je nevidíme, za 10 let svobodné a nezávislé Ligy lesní moudrosti a činnosti, která nám přinesla mnoho dobrodiní a mnoho cenných ponaučení. Čiksika a Okeya připojují svá slova a i Annie vyjadřuje hluboký dojem z tohoto okamžiku, z tohoto daru. Jdeme ještě na Sněžné jámy a pak pomalu zpátky.

Tato akce byla závěrem výměnného pobytu Angličanů na Filipce. Mezi 13. a 23. srpnem 2000 jsme je „protáhli“ po Šumavě. Viděli ta nejkrásnější místa v okolí Kvíldy, Modravy a Srní, včetně Poledníku, odkud je fantastický výhled do všech stran.

Shodli jsme se na tom též. Je to povznášející pocit, mít v Evropě přátele, kteří smýšlejí stejně, ačkoli vypadají trochu jinak a táboří jinak. Přátelit se upřímně s lidmi, kteří ještě nedávno byli opfedeni fámami a nenávisťou propagandou. Radovat se z toho jak jsme stejní zatímco jsme tak odlišní.

Nevěříte? Zúčastněte se příští akce s mezinárodní účastí woodcrafterů a uvidíte!

Martin Kupka – Logan



Motto: Příroda je naším životním prostředím v každém ohledu, sytí naše tělo i náš cit. Nedá zkomatět našemu srdci. Proto je mi vším, proto o ní píši, proto se o ni dělím se svými čtenáři. Chci, aby si i oni stále uvědomovali, že **VLKA ŽIVÍ NOHY, ORLA KŘÍDLA, ČLOVĚKA SRDCE.**

Vím, že většina z Vás se každé léto stejně jako já vypraví na pár dní někam do hor. S radostí sleduji, že se opět vrací do obliby pohoří Slovenska, Ukrajiny a Rumunska. Když letos na Ligovém táboření Jerry zazpíval a zahrál na pravou fujaru typické zbojnické písničky z Detvy naskočila mi blahem z té divoké a upřímné muziky husí kůže. Jak snadno se ve mě probudily pocity z letošní poutě Slovenským Rudohořím. IVám nabízím možnost zavzpomínat na svoje toučky. Sáhnete se mnou po jedné z mnoha knih JAROMÍRA TOMEČKA.

Podstatná část jeho tvorby čerpá z dokonalé znalosti karpatské přírody. Snadno se ocitneme uprostřed nekonečných, hřebenů zalesněných polonin. Připomeneme si večerní chlad strmých dolin i polední žár travnaté holiny vysoko mezi skalami. Zase se potkáme s květinami jako jsou šalvěj, měsíčnice, oměj, kýchavice, mlččivec či máta. Znovu zaslechneme z horského pralesa hlas ořešníka nebo volání krkavce kdesi vysoko nad hlavou. Opět budeme potkávat rázovité postavy lesníků, bačů a dřevařů. A nesmím zapomenout ani na svou velkou lásku, staré opuštěné dřevěné salaše nebo lovecké chaty ukryté na těch nejnádhernejších místech daleko od lidí.

Sám pro sebe jsem Tomečka znovu objevil vloni na podzim. To když jsme uprostřed Velké Fatry večer co večer zalehli v lovecké chatě na kavalce a četli na pokračování jednu z nejzdařilejších knížek MARKO. Kniha vyšla od roku 1967 několikrát a je určena spíše pro mladší čtenáře. Proto bývá doplněna ilustracemi od Tomečkova dvorního malíře Mirko Hanáka. Jeho obrázky, to jsou nádherné jakoby rozpíjející se akvarely, které dokáží dokonale vystihnout atmosféru.

V knize Tomeček předkládá příběh mlynáře Marka, který žije kdesi na Zakarpatské Ukrajině. Ten žádá o místo pomocného hajného, aby tak byla legalizována jeho velká láska – pozorování, stopování a lovení zvěře. Jeho žádosti není vyhověno, a tak se Marko rozhodne škodit hajnému Vargovi, o kterém se domnívá, že, i když mu slíbil podporu, nakonec jej zradil.

O tom, jak se rozhodl pomstít a jak vše dopadlo, si budete muset přečíst sami. Já pro Vás mám jako vždy pouze malou ukázkou.



Jaké se to rodilo jitra toho dne! V údolích kypěla mlha, bouřlivý kvas vláhy, a plazila se po stráních k hřebenům. Ty se však vymkly z jejího zajetí, majestátně strměli nad ní a snoubily svou zeleň s bledou modří oblohy, jasné s jasnou. Rosa řezala jako mráz a pronikala i přes teplý oděv k tělu. A v tomto impozantním jevišti rozrýval ticho podzimního jitra ze všech stran takový halas, že člověk by se málem bál: říjeli jeleni.

Marko, celý bez sebe rozkoší z toho divadla, třídil a klasifikoval ty pokřiky jako pan učitel žáčky.

Podle síly a výšky hlasu, podle délky strofy, podle modulace a zabarvení, podle táhlé či trhavé verze určoval původce tak přesně, jako by ho viděl. Tohle je odrostlejší mladík, ještě nic nezkusil, tak se kasá, ale hlas má dosud jako mutující výrostek, připomíná napůl kuře, napůl kohouta. Ten zase láká družku nařikavě, lkavě, jistě už několikrát utržil výprask a rvačky se nyní bojí, stal se tedy z něho básník, vytrubuje deklamovánky. Ale ale, i ty si troufáš, máš vůbec nějaké paroží? Ti špičáci jsou zbrklí jako kluci, když se chystají na první rande, porajtují za hodinu celý revír, všude se dají slyšet, všude dotírají, pokud je pořádný štulec nepovalí, no ja.

Á, tož tady máme pantátu, ten si jistě vede tři čtyři laně, plukovní bombardón nevytroufí to, co on, všichni pryč, nebo bude zle, hlásí, klidte se, tento revír, to jsem já, zabijím na potkáni! A tamten vedle je jeho rival, stejně silný a možná silnější, hrdý jako peklo a vztekem bez sebe, kdo z koho, jeden z nich skončí s proklátným bokem na zemi.

A tak tyto ryky vyvolávaly před Markem defilé hodné tohoto barevného rána, defilé říje uprostřed poloninských Karpat. Hodina mýjela hodinu a cíl se blížil. Marko krácel jako dobře jdoucí stroj; našlapoval rovnoměrně celým chodidlem a tak lehce,

Jaromír TOMEČEK

že se sotva země dotýkal; mírně nakloněn kupředu, aby mu nic neuniklo, neustále připraven na všechno, pohotov k obraně i k útoku, registroval každé hnutí, každý kmit, sebeslabší zvuk. Obraz okolí, nivy, kleče, osamělé stromy, houštiny i les, obloha a její horizont se mu proto jevíly plastičtější než ostatním lidem, viděl za a pod, za zevní kulisu a pod povrch, do hloubky dění, a to ho naplňovalo uspokojením, klidem.

Dorazil k jezeru. Odvázal drobný vor, kotvící pod boudou k potřebě lesníků a rybářů, a odvezl si jej podél břehu k hrásti, měl u vody rád kolem sebe volno, rozhled. Potom vytáhl z kapsy potřebné věci. Vždycky, a snad i v posteli, míval u sebe nůž, zápalky, motouzy, udice, sůl, někdy též slaninu nebo suchý klobás. Z těchto zásob nyní vytáhl dvě udice. Ovšem nebylo to zařízení podle norem rybářského svazu. Dlouhý tenký hřebík zahnutý do formy skobičky s hrotem vybroušeným do dlouhého ostrého bodce byl zadrhnut do pekařské šňůry asi čtyřmetrové. Na každý z háčků upevnil třapec dešťovek a udice svěsil z voru do vody. Potom v zásobách vhledal motouz, přivázal naň plavidlo, odstrčil je asi dvacet metrů daleko, usedl na břeh a motouz poutající vor zaklesl u svých nohou.

Vzal pipku, nacpal domovinou, zapálil si, sundal čepici, uhladil si vlasy, zahleděl se do lesních úbočí nad jezerem a dumal. Jeleni řvát nepřestávali a on jim naslouchal a ve své paměti si kreslil mapu jejich stanovišť, jako by praporky zapichoval, i když věděl, že zítra bude situace vypadat jinak.

Když se vor, tento nepominutelný splávek, zřetelně pohnul, přitáhl jej svinutím motouzu ke břehu. Na obou šňůrách visel duhák zděli loktu. Zlomil jim vaz, nejprve je na pleskači oškrabal, potom vykuchal a vnitřnosti zahrabal, a vyčistil. Jednu z ryb vyložil zevnitř smrkovou chvojkou, zabalil do širokého devět-silového listu a uložil do mošny, druhou osolil, vytrhl ze země horský česnek medvědí a maso zevnitř počesnekoval, proložil slaninkou a kminovou natí a šňůrečkou ovázal kolem lískovice.

Naložil rychlý oheň ze suchých kolíčků, aby nedýmil, a pstruha opekl, pěkně do červena. Ukrojil dva krajíce černého žitného chleba a rozložil na ně porci. Ukrajoval a zvolna jedl a paroháči mu k snídani muzicírovali. Trubte, přežvýkavci, trubte, a hezky do noty, ať mi chutná, pobízela je. Potom rozhrabal a zasypal zbytky ohně, odvezl plavidlo zpět pod boudu a vydal se obeznávat.

Petr Willy Vilhelm

Vzdej místu úctu

Už se vám jistě několikrát stalo, že jste se ocitli na místě, které vám doslova vyrazilo dech. Takových je po světě plno a nemusí to být jen známé cíle poutníků. Vzpomínám si na jeden takový zážitek z kraje pískovcových skal, u Petrovy sluje na břehu Kamenice. Sestoupili jsme k řece, nad níž převis ční, s tajemným soumrakem, když jsme tudy putovali se Psy. Prostranství ponořené do zvláštního oparu, tiše plynoucí řeka a za ohybem skála ochraňuje věžičky postavené z černých oblázků. Stavíme k nim také tu svou... Atmosféra toho místa byla nabitá... O několik let později jsem se dostal na podobná místa po různých částech naší země i za oceánem. A vždy jsem měl touhu nějak tomu místu za obohacení poděkovat. Tichými díky anebo jako zastara. A mnohdy jsem zjistil, že nejen já.

Určitá místa byla předmětem uctívání odjakživa. Předmět na ně umísťovaný býval modlitbou sám o sobě. Po celém světě třeba nalezneme navršené kamenné hromady, na které se obětiny pokládají (určitou obdobou jsou i naši „mužici“ na vrcholcích hor). Nebo se věší na stromy. Člověk se tak se Stvořitelem dělí o to, co mu Stvořitel dal. Činil tak po staletí a navozoval tak zvláštní stav své duše.

Indiáni pláni nechávali na svatých místech tabákové balíčky nebo stuhy. Původně se používala kůže. Červený balíček nebo stuha byly obětinou Slunci, zelený Zemi a modrý nebi. Když se mladík měl vypravit na hledání vize, musel se na to dlouho připravovat. Musel vydělat bizoní nebo jelení kůži ze zvířete, které sám ulovil, nařezat ji na 405 čtverečků (Lakotové spolupracují se 405 dobrými duchy), které pak nabarvil na červeno. Tabák byl na pláních vzácnost a k mnohým kmenům se dostával jen obchodem. Proto se považoval za cenný dar a proto jej Indiáni dávali do obětních balíčků. Získat dostatečné množství tabáku nebylo tedy pro mladíka nijak lehké. Později se objevují obětiny vyrobené z látky a dnes mezi nimi najdeme i krabičku Malborek. Látky se používá dodnes přírodní – tedy bavlna, ve čtyřech až sedmi barvách. Mnozí lidé v rezervacích však nemají na nákup barevných

látek peníze, a tak používají to, co mají – staré ručníky nebo i košile a kalhoty. Není důležité co použijete, ale záměr, říká lakotský medicínman Mike Two Feathers. Kromě toho věší Indiáni na stromy svazky bylin (pelyňku), „snové sítě“, pera a další, pro ně cenné, věci.

Hopiové, jeden z pueblanských kmenů na jihozápadě USA, věšeli modlitební pera nebo kulaté pomalované hůlky s pery na stromy a keře nebo je zapichovali do země poblíž vodopádů, pramenů, potoků a vodních ploch (jako prosbu o vodu) či je zahrabávali do země poblíž svých domů. Pověsila-li se pera na podzim, pak zlé síly podle Hopiů odejdou spolu s opadávajícím listím a nahradí je síly dobré.

V Tibetu jsou představitelem tohoto druhu obětí papírové či látkové praporky s obrazem Lungty. Lungta je tibetským symbolem štěstí, energie a pohody, doslovně znamená větrný kůň nebo kůň ve větru. Slovo lung (rlung) má v tibetštině více významů: v běžném životě znamená vítr, v buddhismu označuje vitální energii, jeden z pěti základních elementů, a v medicíně jednu ze tří základních složek lidského těla. Slovo ta (rta) v tibetštině označuje koně. Papírové praporky (lístečky) s obrázkem Lungty Tibeťané rozhazují do větru na významných buddhistických místech nebo v průsmycích a na vrcholcích hor. Textilní praporky se opět vyvěšují na významných buddhistických místech a zejména v průsmycích a na vrcholcích hor. Kromě toho v Tibetu nalezneme cchaccha, malé hliněné předměty s buddhistickým vyobrazením, sušené na slunci. Pokládají se na svatá místa při poutích. Někdy se také přinášejí domů jako duchovní pouto s navštíveným místem; většinou tam zanechávají novou cchaccha.

Pokud se rozhodnete poděkovat místu i jinak než tichým připomenutím, dělejte tak s čistou myslí a opravdovým zaujetím a jen tehdy, pokud to vnitřně cítíte. Jinak to nemá smysl. A hlavně vám přeji, ať takových míst navštívíte hodně.

Josef Porsch – Ablákela



Jak vyrobit obětní balíčky?

Nařežte látkové čtverečky o hraně 2,5-5 cm; nejčastěji se používají barvy červená, černá, žlutá a bílá, barvy spojené s kosmologií Lakotů. Plní se obvykle tabákem Bull Durham; lze použít i jiný kvalitní tabák (dávám to nejlepší, co mám) nebo byliny. Na tkaloun se používá silnější niť nebo jelenicové řemínek. Až se budete učit vázat tabákové balíčky, můžete to zkusit nejprve s pískem. Abyste však vyloučili záměnu, je nutné je poté spálit nebo zakopat. Existují dva způsoby, jak vázat tabákové balíčky.

Vezměte čtvereček a držte jej podélně nebo úhlopříčně před sebou v levé ruce, ukazováček mějte uprostřed látky a prostředníčkem a palcem přidržíte kraje. Jste-li leváci, použijte pravou ruku. S myšlenkou, proč balíček děláte položte do středu látky tabák. Pak od vás vzdálenější hranu (nebo roh) přeložte přes tabák a srovnajte ji s přední.

Potom přehněte pravou hranu (nebo roh) přes střed a srovnajte ji s druhou stranou (nebo rohem). Mezi palcem a ukazováčkem levé ruky látku s tabákem sevřete a pravou chytíte opačné okraje (nebo rohy). Pootočením ruky látku

zmáčknete a tím se vytvoří „krček“ mezi balíčkem tabáku a koncem látky. Hned nato trochu povolte levý palec a ukazováček a pohněte jimi tak, abyste balíček sevřeli, krček a konec najednou. To uvolní pravou ruku. Pak můžete

a) levým prsténčkem a malíčkem držet konec tkalounu; druhý konec drží pravá ruka. Udělejte kolem krčku lodní smyčku.

b) Konec tkalounu držte opět levým prsténčkem a malíčkem. Tkaloun vezměte pravou rukou a podsuňte ho pod krček balíčku; podržte jej tlakem levého ukazováčku na krček. Asi 10 cm níž táhněte tkaloun pravým prsténčkem a malíčkem do pravé dlaně. Levá ruka pak táhne tkaloun z pravé dlaně okolo pravého palce, přes vrchní stranu pravého ukazováčku až ke kloubu prostředníčku; tam jej přidržíte. Pravou ruku otočte proti směru hodinových ručiček a smekněte tkaloun napnutý mezi pravým palcem a ukazováčkem na krček balíčku. Dalším otočením a utažením jej dokončíte.

Zní to komplikovaně, ale když se jednou naučíte techniku, je to velmi rychlé.

W. Stolzmann: How to Take Part in Lakota Ceremonies. Pine Ridge 1988.

Jacques Brel, Bob Dylan, Bulat Okudžava, Paul Simon, Joni Mitchellová, Leonard Cohen..., pro většinu z nás známá jména, zapsaná do našeho podvědomí pod souhrnným pojmem písničkáři 60. a 70. let. Některé z jejich melodií slyšíme denně z rádia či televize, hrají se na koncertech i u táboráčků. Chceme-li ale porozumět době, ve které jejich písně vznikaly, či pocitům a náladám v nich ukrytých, pak zkusme naslouchat nejen melodiím, ale také textům, v nichž jasně a srozumitelně vyjadřují své vlastní názory a postoje.

Gabriela Vrbenská

Nauč se padat

Musíš se naučit padat
než se dáš do létání
To není žádná lež to není žádné zdání
Než se dáš do létání
nauč se padat

Nauč se rozumět vánku
než plachta rozvine se
Víš to je zaměstnání kde vítr trumfy nese
Než plachta rozvine se
ať rozumíš i vánku

Ten příběh je stále týž
od doby co je svět světem
Každý chce být slávě blíž
kašle na plány vše bere letem
kašle na plány vše bere letem

Musíš se naučit padat
než se dáš do létání
Města jsou plná tanků to není jenom zdání
než se dáš do létání
nauč se padat
P. Simon

Ulička Arbat

Jméno jak řeka ti v ústrety vyzvání
asfalt je průhledný – na dno však nevidíš
To je má ulička Arbat – mé vyznání
To je má radost i tajná má skrýš

Slávu tu nepotkáš – sem tam je díra
lidi tu spěchají – příliš však nemohou
Ulička stará – Arbat
má víra
Dobré je cítit to dláždění pod nohou

I když jich tisíce znám
tahleť se zdá se mi
že vede k srdci až
jsi její host
Ulička Arbat – můj domov – zázemí
Těch kroků nikdy snad nebude dost

B. Okudžava



Kolikpak asi lidí

Kolikpak asi lidí v tomto městě
žije v komfortních pokojích?
Když se tak pozdě v noci rozhlížím po
domech
mohl bych přísahat, že v každém okně
vidím tvář
která se pro změnu dívá na mě
A když se k ní otočím zády říkám si –
kolikpak z nich asi jde
zpátky ke stolu
a napíše totéž
co já

L. Cohen

Anně

Když Anna odešla
– či oči přirovnám
ke slunci za svítání?

Ne že bych to byl někdy dělal
– ale zato teď
když odešla ...
L. Cohen

Potřebuješ-li

Potřebuješ-li vlaky aby tě vozily za dobrodružstvím
a bílé lodi které by tě mohly unášet
hledat slunce jež by sis vložil do očí
hledat písně které bys mohl zpívat
pak

Potřebuješ-li jitřenku abys věřil v zítřek
a zítřky abys byl schopen doufat
abys znovu nacházel naději která ti vyklouzla z rukou
abys znovu našel ruku kterou tvá ruka opustila
pak

Potřebuješ-li slova jež říkají staří
aby ospravedlnila tvé odříkání
je-li pro tebe poezie jen hrou
je-li pro tebe život jen stárnutím
pak

Potřebuješ-li trápení aby sis nepřipadal povrchní
a hluky města abys zapíjel výčitky svědomí
a taky občasně slabůstky aby sis připadal dobrý
a taky záchvaty zlosti aby sis připadal silný
pak

jsi vůbec nic nepochopil

J. Brel

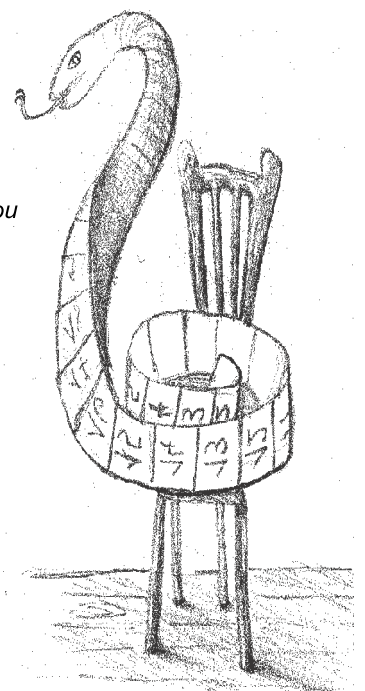



Malý průvodce turistickým a vodáckým vybavením

Páře se vám bunda? Potřebujete nové pohorky? Nemáte stan, kanoi, pádlo, batoh? Nevíte jak vybrat ten nejlepší stan? Chcete se dozvědět něco teorie/praxe o spacákách, karimatkách, botách, vaříčích? Něco o jízdě na kole? Pak o tom všem si přečtete právě v tomto tenounkém sešitku, který není jen a jen pouhým katalogem různých vyhlášených firem. Tento průvodce se dá sehnat ve vybraných sportovních prodejnách po celé republice a nebo v kanceláři LLM za 45 Kč.



Lakros

Knížka pro všechny lidičky, kteří chtějí vědět vše o lakrose. O tom, kde vznikl a jak se vyvíjel ve světě bílých lidí. O jeho pravidlech a historických i současných týmech. O jeho různých variantách i o jeho zajímavostech (např. o nejvyšším dosaženém skóre atp.). Knihu napsal RNDr. Ivan Makásek a je k sehnání na adrese *NIKA, MŽP, Vršovická 65, 100 00 Praha 10, tel. 67 31 01 00, e-mail: nika@ecn.cz.*



Píseň o Hiawathovi

Nakladatelství Toužimský & Moravec vydalo (nebo v brzké době vydá) dnes již legendární dílo H. W. Longfellowa – Píseň o Hiawathovi. Kdo by neznal tuto báseň, pokladnici světové literatury. Tato kniha vychází v překladu P. Eisnera a s dosud neuveřejněnými ilustracemi Zdeňka Buriana. Její cena by se měla pohybovat okolo 200 Kč.



Výpravy za dobrodružstvím

Tato kniha, která má jedno společné hlavní téma – přírodu, byla opět vydána. Je to kniha, jež vás pozve na výpravy plné krásy a, jak již sám její název říká, za dobrodružstvím. To ona sama vám může být programem po celý rok, neboť vypráví o třiceti dobrodružných výpravách. A ostatně, jak říká ona sama: Kniha vede mladé čtenáře k aktivní činnosti. Byla napsána především proto, aby ukázala, že každý člověk může proměnit svou touhu po činech, poznání a vzrušujících příhodách v každodenní skutečnost.



Výpravy do pravěku

Tato malá knížička, kterou napsali Helena a Jiří Červinkovi a Ladislav Tintěra, je bohatou studnicí pravěkých dovedností. Kniha je rozdělena na několik částí: začínáme (lžíce, nůž, nádoby...), šaty (ozdoby, boty...), dům (chýše, zubřík...), keramika, hlad (pravěká kuchyně), experimenty (dřevěné nádoby, hudba ...) a informace (o pravěku a experimentální archeologii). Zaujalo vás to? Pak tuto informační „pravěkou studnici“ seženete v kanceláři LLM za 56 Kč. Knihu vydala Česká tábormická unie.

Pavel Spálený – Yučikala Wičaša

PRO CHYTŘE hlavičky

1. Milé chytré hlavičky, už jste někdy? (Zbytek otázky je ukrytý v tajence a vy ho lehce zjistíte, když přiřadíte hvězdičky s písmenky ke správným okénkům.)



Jestli zní vaše odpověď *ano*, zkuste nám napsat co nejvíce souhvězdí, která byste na noční obloze rozpoznali. Můžete se poradit i s mamkou a taťkou, babičkou, dědečkem nebo s kamarády, možná vás naučí nějaké úplně nové souhvězdí. Zkuste se podívat na večerní oblohu třeba právě dnes. Je jasno nebo zataženo? Můžete vidět Měsíc? Co myslíte, žijí tam někde ve vesmíru jiné živé bytosti, které jsou třeba trochu podobné nám? Napište nám o tom, budeme se těšit.

2. Milí luštitelé, poznáte, co je na následujících obrázcích za zvířátka či věci, i když je jich jen půlka? Na prostředním obrázku je jeden známý pražský letohrádek. Víte, čím je tento letohrádek zvláštní a jak se jmenuje?



3. A jakou se dnes naučíme novou šifru? Bude to tajné písmo, které se nazývá „**PETRONILKA**“. Šifra je to úplně jednoduchá, ale nezasvěcenému člověku dá její rozluštění pořádně zabrat.

Každé písmeno ve slově **PETRONILKA** si označíme číslem od nuly do devítky. Asi takto:

P E T R O N I L K A
0 1 2 3 4 5 6 7 8 9

Když pak budeme chtít touto šifrou psát, nenapišeme písmeno, ale číslo, které je pod ním. Písmenko „A“ tedy označíme 9, písmenko „T“ označíme 2. Zbývají písmena abecedy, která nejsou obsažena ve slově **PETRONILKA** a nemají tedy ani přiřazeno žádné číslo, budeme psát úplně nezměněně. Například „U“ bude pořád „U“. Výsledná zpráva se pak bude skládat z písmen i číslic. Třeba větu „Krték šel na vandr“ bychom **PETRONILKOU** zašifrovali takto:

83218 Š17 59 V95D3

Milé chytré hlavičky, dokázaly byste už teď vyluštit tuto krátkou větu?
031J6 V9M 839S51 B931V5Y 04DZ6M

(Háčky a čárky si musíme domyslet, aby šifra nebyla moc nápadná.)

4. Každý z nás vypadá jinak ráno a jinak večer. Někdy jsme večer veselí a jindy zase smutní, to podle toho, co si pro nás den připravil. Stejně tak tomu je i u pana Horáka. Dokážete najít 11 věcí, které se na něm od rána změnily? Co asi dnešní den všechno prožil?

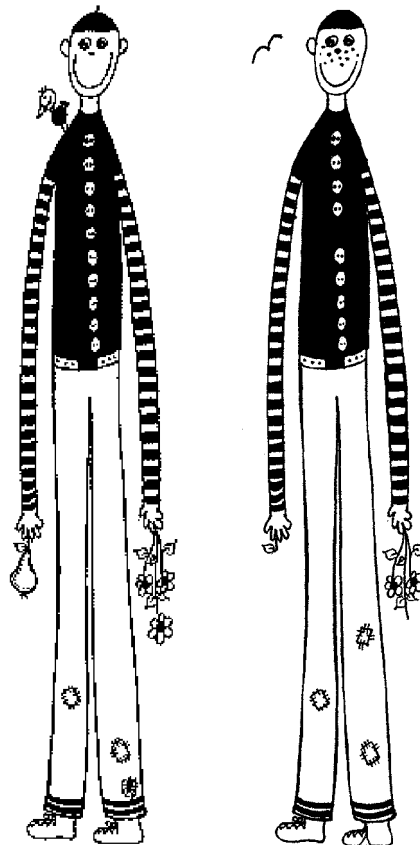

RÁNO

VEČER

5. Každý má někdy den, kdy se mu nevede vůbec nic. A právě pro takový případ je tu naše poslední luštěnka. V té bude mít jistě štěstí každý.

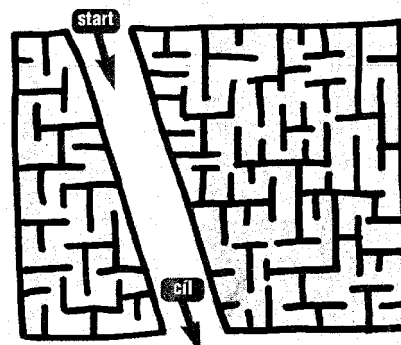

Mějte se moc hezky. Vaše Štíťa

*S použitím časopisu Makovice a OUV
isměv.
rozvázala se mu tkaníčka, naskákaly mu plhy a zmenšil se mu
pavouček, z hrůsky zbyla jen štopka, pišček ulehl, přbýla zaplata,
slon: 4 - pana Horáka chvil topka na čepici, ucho, knoflík, kvítek,
lišť, zátku, letohrádek Hvězda (je vystaven do hvězdy), koláčky, výgr.
Správné odpovědi: 1 - pozorovali hvězdy; 2 - lev, zebra, javorový*

DRUŽINA LENOCHODŮ

píše a
kreslí
Pažda

3. NÁVŠTĚVA NA TÁBOŘE

SKAUTSKÝ TÁBOR SKONČIL. NAŠE LENOCHODI DRUŽINKA SE SCHÁZÍ V KLUBOVNĚ A VYMYŠLÍ LÉK PROTI PRÁZDNINOVÉ NUDE ...

•••



CHRRR!

